

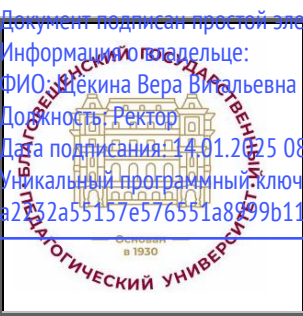

Документ подписан простой электронной подписью  
 Информацию о владельце:  
 ФИО: Клёцкина Вера Витальевна  
 Должность: Ректор  
 Дата подписания: 14.01.2025 08:02:21  
 Уникальный программный ключ:  
 a2832a55157e576551a88599b11908979b57a9940000000000000000000000000000

	<b>МИНИСТЕРСТВО ПРОСВЕЩЕНИЯ РОССИЙСКОЙ ФЕДЕРАЦИИ</b>
	<b>Федеральное государственное бюджетное образовательное учреждение высшего образования «Благовещенский государственный педагогический университет»</b>
	<b>ОСНОВНАЯ ОБРАЗОВАТЕЛЬНАЯ ПРОГРАММА Рабочая программа дисциплины</b>

**УТВЕРЖДАЮ**  
 Декан факультета педагогики и психологии  
 ФГБОУ ВО «БГПУ»

  
 А.А. Клёцкина  
 «23» мая 2024 г.

**Рабочая программа дисциплины  
 УПРАВЛЕНИЕ ОБРАЗОВАТЕЛЬНЫМИ СИСТЕМАМИ**

**Направление подготовки  
 44.03.02 ПСИХОЛОГО-ПЕДАГОГИЧЕСКОЕ ОБРАЗОВАНИЕ**

**Профиль  
 «ПСИХОЛОГИЯ И СОЦИАЛЬНАЯ ПЕДАГОГИКА»**

**Уровень высшего образования  
 БАКАЛАВРИАТ**

**Принята на заседании кафедры педагогики и психологии  
 (протокол № 8 от «23» мая 2024 г.)**

**Благовещенск 2024**

## СОДЕРЖАНИЕ

<b>1 ПОЯСНИТЕЛЬНАЯ ЗАПИСКА .....</b>	<b>3</b>
<b>2 УЧЕБНО-ТЕМАТИЧЕСКОЕ ПЛАНИРОВАНИЕ .....</b>	<b>5</b>
<b>3 СОДЕРЖАНИЕ ТЕМ (РАЗДЕЛОВ) .....</b>	<b>9</b>
<b>4 МЕТОДИЧЕСКИЕ РЕКОМЕНДАЦИИ (УКАЗАНИЯ) ДЛЯ СТУДЕНТОВ ПО ИЗУЧЕНИЮ ДИСЦИПЛИНЫ .....</b>	<b>13</b>
<b>5 ПРАКТИКУМ ПО ДИСЦИПЛИНЕ .....</b>	<b>23</b>
<b>6 ДИДАКТИЧЕСКИЕ МАТЕРИАЛЫ ДЛЯ КОНТРОЛЯ (САМОКОНТРОЛЯ) УСВОЕННОГО МАТЕРИАЛА.....</b>	<b>49</b>
<b>7 ПЕРЕЧЕНЬ ИНФОРМАЦИОННЫХ ТЕХНОЛОГИЙ, ИСПОЛЬЗУЕМЫХ .....</b>	<b>71</b>
<b>В ПРОЦЕССЕ ОБУЧЕНИЯ .....</b>	<b>71</b>
<b>8 ОСОБЕННОСТИ ИЗУЧЕНИЯ ДИСЦИПЛИНЫ ИНВАЛИДАМИ И ЛИЦАМИ С ОГРАНИЧЕННЫМИ ВОЗМОЖНОСТЯМИ ЗДОРОВЬЯ .....</b>	<b>72</b>
<b>9 СПИСОК ЛИТЕРАТУРЫ И ИНФОРМАЦИОННЫХ РЕСУРСОВ .....</b>	<b>73</b>
<b>10 МАТЕРИАЛЬНО-ТЕХНИЧЕСКАЯ БАЗА .....</b>	<b>73</b>
<b>11 ЛИСТ ИЗМЕНЕНИЙ И ДОПОЛНЕНИЙ .....</b>	<b>75</b>

## 1 Пояснительная записка

**1.1. Цель дисциплины:** формирование у студентов системы знаний об управлении образовательными системами, их становлении, функционировании и развитии, а также умений и навыков для работы в образовательном правовом пространстве.

Задачи дисциплины:

- Познакомить студентов с особенностями процесса управления, функциями, методами и принципами педагогического менеджмента, компонентами управленческой культуры руководителя образовательного учреждения; формами социального партнерства институтов социализации в целях позитивной социализации обучающихся.
- Научить студентов выявлять и оценивать основные результаты управления образовательными системами, анализировать и проектировать структуру школы как социально педагогической системы.
- Сформировать умения диагностики и анализа управленческой деятельности образовательного учреждения, педагогического анализа, планирования, контроля и организации современного образовательного процесса.

**1.2. Место дисциплины в структуре ООП:** дисциплина «Управление образовательными системами» (Б1.О.11.12) относится к модулю «Психолого-педагогическое сопровождение образования» основной образовательной программы подготовки бакалавров по направлению 44.03.02 «Психолого-педагогическое образование».

**1.3. Дисциплина направлена на формирование следующих компетенций:**

ОПК-1, ПК-4

**ОПК-1-** Способен осуществлять профессиональную деятельность в соответствии с нормативными правовыми актами в сфере образования и нормами профессиональной этики, **индикаторами** достижения которой являются:

- ОПК-1.1 Понимает и объясняет сущность приоритетных направлений развития образовательной системы Российской Федерации, законов и иных нормативно-правовых актов, регламентирующих образовательную деятельность в Российской Федерации, нормативных документов по вопросам обучения и воспитания детей и молодежи, федеральных государственных образовательных стандартов дошкольного, начального общего, основного общего, среднего общего, среднего профессионального образования, профессионального обучения, законодательства о правах ребенка, трудового законодательства.
- ОПК-1.2 Применяет в своей деятельности основные нормативно-правовые акты в сфере образования и нормы профессиональной этики, обеспечивает конфиденциальность сведений о субъектах образовательных отношений, полученных в процессе профессиональной деятельности.

**ПК-4** - Организация социально-педагогической поддержки обучающихся в процессе социализации, **индикаторами** достижения которой является

- ПК-4.1 Проявляет способность к организации социально-педагогической поддержки обучающихся в процессе образования.
- ПК- 4.2. Реализует культурно-просветительские программы и мероприятия по формированию у обучающихся социальной компетентности и позитивного социального опыта.
- ПК - 4.6. Демонстрирует готовность к организации совместной деятельности с социальными институтами в целях позитивной социализации обучающихся.

**1.4 Перечень планируемых результатов обучения.** В результате изучения дисциплины обучающийся должен

**знать:**

- сущность приоритетных направлений развития образовательной системы Российской Федерации, законов и иных нормативно-правовых актов, регламентирующих образовательную деятельность в Российской Федерации, нормативных документов по вопросам обучения и воспитания детей и молодежи, федеральных государственных образовательных стандартов дошкольного, начального общего, основного общего, среднего общего, среднего профессионального образования, профессионального обучения, законодательства о правах ребенка, трудового законодательства;
- сущность процесса управления, функции, методы и принципы педагогического менеджмента.
- компоненты управленческой культуры руководителя образовательного учреждения;
- формы социального партнерства институтов социализации в целях позитивной социализации обучающихся;
- социально-педагогический потенциал различных институтов социализации, методы его изучения и условия эффективной реализации;
- систему нормативно-правовых документов обеспечения профессиональной деятельности социального педагога и психолога;

**уметь:**

- применять в своей деятельности основные нормативно-правовые акты в сфере образования и нормы профессиональной этики, обеспечивать конфиденциальность сведений о субъектах образовательных отношений, полученных в процессе профессиональной деятельности;
- выявлять и оценивать основные результаты управления образовательными системами;
- анализировать и проектировать структуру школы как социально педагогической системы;
- делать экспертизу документов образовательного учреждения – плана работы, программы развития, основной образовательной программы;
- описывать опыт работы педагогических работников, механизмы их повышения квалификации, переподготовки и аттестации педагогических работников;
- делать выбор в пользу современных технологий управления педагогическим коллективом в соответствии с нормативными правовыми актами в сфере образования и нормами профессиональной этики;
- согласовывать содержание совместной деятельности с социальными институтами по обеспечению позитивной социализации обучающихся;
- координировать совместную деятельность с социальными институтами по социально-педагогической поддержке обучающихся;
- реализовать культурно-просветительские программы и мероприятия по формированию у обучающихся социальной компетентности и позитивного социального опыта;
- анализировать нормативные правовые акты в области образования, в том числе по вопросам социальной защиты детства и инвалидов и выявлять возможные противоречия;
- выстраивать профессиональную деятельность на основе знаний об устройстве системы социальной защиты детства;

**владеть:**

- методами диагностики и анализа управленческой деятельности образовательного учреждения;
- технологиями педагогического анализа, планирования, контроля и организации современного образовательного процесса;
- системным методом для проектирования образовательных систем различного уровня;

- методами моделирования инновационных процессов с учётом междисциплинарного и межведомственного взаимодействия специалистов в решении профессиональных задач;
- технологиями совместной деятельности с социальными институтами по социально-педагогической поддержке обучающихся;
- умениями анализа ситуаций, связанных с нарушением академических прав педагогических работников, обучающихся, родителей или законных их представителей для принятия управленческих решений;
- нормативно-правовой базой социально-педагогической и психолого-педагогической деятельности для сопровождения различных профессиональных вопросов.

**1.5. Общая трудоемкость дисциплины «Управление образовательными системами»** составляет 3 зачетные единицы (108 часов).

Программа предусматривает изучение материала на лекциях и практических занятиях. Предусмотрена самостоятельная работа студентов по темам и разделам. Проверка знаний осуществляется фронтально, индивидуально и через систему электронного обучения.

**Объем дисциплины и виды учебной деятельности (очная форма обучения)**

Вид учебной работы	Всего часов	Семестры
Общая трудоемкость	108	8
Аудиторные занятия	54	
Лекции	22	
Практические занятия	32	
Самостоятельная работа	54	
Вид итогового контроля		зачет

**Объем дисциплины и виды учебной деятельности (заочная форма обучения)**

Вид учебной работы	Всего часов	Семестры
Общая трудоемкость	108	9
Аудиторные занятия	14	
Лекции	6	
Практические занятия	8	
Самостоятельная работа	90	
Вид итогового контроля		зачет

## 2 УЧЕБНО-ТЕМАТИЧЕСКОЕ ПЛАНИРОВАНИЕ

### Учебно-тематический план (очная форма обучения)

№ п/п	Наименование разделов	Всего часов	Лекции	Практ.	СРС
	Модуль 1. Управление образовательными системами как отрасль научного знания				
1.1	Социально-педагогические системы. Понятие управления и педагогического менеджмента. Комплексный и системный подход как управленческий феномен.	10	2	4	4
1.2	Образовательное учреждение как педагогическая система и объект научного управления.	8	2	2	4

	Принципы и методы управления образовательными системами.				
1.3	Государственно-общественный характер управления образованием. Взаимодействие с социальными институтами.	12	2	4	6
Модуль 2. Менеджер образования и содержание управленческой деятельности					
2.1	Основные функции управления образовательными системами: педагогический анализ, целеполагание, планирование, контроль и регулирование.	12	2	4	6
2.2	Методическая работа в образовательном учреждении. Повышение квалификации и аттестация педагогических кадров.	8	2	2	4
2.3	Управленческая культура руководителя. Стили современного управления.	8	2	2	4
2.4	Инновационные образовательные системы. Управление развитием образовательного учреждения.	8	2	2	4
Модуль 3. Нормативно-правовое обеспечение процессов управления образовательными системами					
3.1	Права ребенка и формы их правовой защиты в законодательстве Российской Федерации.	8	2	2	4
3.2	Нормативно-правовое обеспечение модернизации Российского педагогического образования.	6	2	-	4
3.3	Нормативно-правовые и организационные основы деятельности образовательных учреждений.	8	2	2	4
3.4	Правовой статус педагогических работников и других участников образовательного процесса.	10	-	4	6
3.5	Нормативно-правовое обеспечение деятельности социального педагога и психолога.	12	2	4	6
<b>Всего</b>		<b>108</b>	<b>22</b>	<b>32</b>	<b>54</b>

### Интерактивное обучение по дисциплине

№п/п	Наименование тем (разделов)	Вид занятия	Форма интерактивного занятия	Кол-во часов
1.	Социально-педагогические системы. Понятие управления и педагогического менеджмента. Комплексный и системный подход как управленческий феномен.	ПР	Разработка модели образовательной организации в малых группах с защитой	2

2.	Образовательное учреждение как педагогическая система и объект научного управления. Принципы и методы управления образовательными системами	ПР	Разработка модели образовательной организации в малых группах с защитой	2
3.	Государственно-общественный характер управления образованием. Взаимодействие с социальными институтами	ПР	Творческая мастерская «Проектирование структуры ГОУ (принципиальная схема) на уровне школы и района»	2
4.	Основные функции управления образовательными системами: педагогический анализ, целеполагание планирование, контроль и регулирование	ПР	Кейс-технологии по экспертизе планов работы образовательных организаций	2
5.	Права ребенка и формы их правовой защиты в законодательстве Российской Федерации.	ПР	Деловая игра «Пресс-конференция журналистов и правозащитников детства».	2
6.	Нормативно-правовые и организационные основы деятельности образовательных учреждений.	ПР	Кейсы (ситуационные задачи) по правам, обязанностям и ответственности образовательных организаций, компетенциям бюджетных и автономных организаций.	2
7.	Правовой статус педагогических работников и других участников образовательного процесса.	ПР	Кейс-ситуации о правовом статусе участников образовательного процесса.	2
	Всего			14 (25,92 %)

#### Учебно-тематический план (заочная форма обучения)

№ п/п	Наименование разделов	Всего часов	Лекции	Практ.	СРС
Модуль 1. Управление образовательными системами как отрасль научного знания					
1.1	Социально-педагогические системы. Понятие управления и педагогического менеджмента. Комплексный и системный подход как управленческий феномен.	12	2	-	6
1.2	Образовательное учреждение как педагогическая система и объект научного управления. Принципы и методы управления образовательными системами.	8	-	2	6

1.3	Государственно-общественный характер управления образованием. Взаимодействие с социальными институтами.	8	-	-	8
Модуль 2. Менеджер образования и содержание управленческой деятельности					
2.1	Основные функции управления образовательными системами: педагогический анализ, целеполагание планирование, контроль и регулирование.	10	2	-	8
2.2	Методическая работа в образовательном учреждении. Повышение квалификации и аттестация педагогических кадров.	8	-	2	6
2.3	Управленческая культура руководителя. Стили современного управления.	8	-	-	8
2.4	Инновационные образовательные системы. Управление развитием образовательного учреждения.	10	-	2	8
Модуль 3. Нормативно-правовое обеспечение процессов управления образовательными системами					
3.1	Права ребенка и формы их правовой защиты в законодательстве Российской Федерации.	8	-		8
3.2	Нормативно-правовое обеспечение модернизации Российского педагогического образования.	8	-		8
3.3	Нормативно-правовые и организационные основы деятельности образовательных учреждений.	10	-	2	8
3.4	Правовой статус педагогических работников и других участников образовательного процесса.	8	-		8
3.5	Нормативно-правовое обеспечение деятельности социального педагога и психолога.	10	2		8
Контроль (зачёт)		4			
<b>Всего</b>		<b>108</b>	<b>6</b>	<b>8</b>	<b>90</b>

#### Интерактивное обучение по дисциплине (заочная форма обучения)

№п/п	Наименование тем (разделов)	Вид занятия	Форма интерактивного занятия	Кол-во часов
1.	Социально-педагогические системы. Понятие управления и педагогического менеджмента. Комплексный и системный подход как управленческий феномен.	ЛК	Проблемная лекция	2
2.	Нормативно-правовые и организационные основы деятельности образовательных учреждений.	ПР	Кейсы (ситуационные задачи) по правам, обязанностям и ответственности об-	2



			разовательных организаций, компетенциям бюджетных и автономных организаций.	
	Всего			4(28,6 %)

### 3. СОДЕРЖАНИЕ РАЗДЕЛОВ (ТЕМ)

#### Модуль1. Управление образовательными системами как отрасль научного знания

##### **Тема 1.1 Социально-педагогические системы. Понятие управления и педагогического менеджмента. Комплексный и системный подход как управленческий феномен.**

Понятие системы, их виды и свойства: целостность, совместимость, адаптивность, способность к саморазвитию, эволюция. Сущность социально-педагогических систем.

Понятие управления как функции организованных систем различной природы и как деятельности субъектов по достижению целей. Кибернетический, человекоцентристский и синергетический подходы к управлению социальными системами. Управление как процесс циркуляции и преобразования информации, обеспечение оптимальных коммуникаций и каналов связей в функционирующей системе. Управление как координация совместных действий членов организации и как процесс принятия решений с учётом механизмов самоорганизации.

Педагогический менеджмент как деятельностная и суммативная система. Структурно-функциональные компоненты и системообразующие факторы педагогического менеджмента: цель деятельности, субъект деятельности, объект деятельности (он же второй субъект) - исполнитель распоряжений руководителя, содержание деятельности, способы деятельности. Показатели эффективности управления в образовании.

Комплексный подход при изучении систем образования. Системность и системный подход в управлении – методологическая основа управления образовательным учреждением.

##### **Тема 1.2 Образовательное учреждение как педагогическая система и объект научного управления. Принципы и методы управления образовательными системами.**

Образовательное учреждение как открытая социально-педагогическая система. Состав внешней среды образовательного учреждения. Влияние социального климата в обществе, экономических, политических, правовых, экологических, демографических, культурных, духовно-идеологических, институциональных факторов. Образовательное сообщество и основы его жизнедеятельности. Основные подсистемы и процессы в образовательном учреждении. Политика, философия, миссия образовательного учреждения, риски и опасности социальной среды и образовательного пространства.

Традиционная классификация принципов управления образовательными системами: демократизации и гуманизации, системности и целостности, рационального сочетания централизации и децентрализации, единства единоначалия и коллегиальности, объективности и полноты информации в управлении, совместной деятельности и межличностного взаимодействия субъектов образовательной среды. Принципы современного педагогического менеджмента. Методы управления образовательными системами: экономические, административные, психолого-педагогического воздействия и общественного воздействия. Современные методы управления персоналом образовательного учреждения: рефлексивные; мотивационные; партисипативные, основанные на совместной деятельности и межличностном взаимодействии.

### **Тема 1.3 Государственно-общественный характер управления образованием. Взаимодействие с социальными институтами.**

Государственно-общественный характер управления образованием – принцип государственной политики в области образования. Взаимодействие государства и образования. Признаки государственного и общественного управления. Социальное партнёрство как активный тип взаимодействия с социумом и механизм междисциплинарного и межведомственного взаимодействия специалистов. Общественно-активные школы. Органы общественного самоуправления: управляющие и попечительские советы образовательных учреждений. Структура системы государственно-общественного управления образованием в РФ (федеральный, региональный и местный уровни, уровень отдельного учреждения). Регулирование полномочий управляющих органов на различных уровнях, распределение компетенции между центральными, региональными и местными органами. Семья как специфическая педагогическая система. Формы и методы работы школы с родителями учащихся с учётом межведомственного взаимодействия специалистов и посреднической роли педагогов между обучающимися и различными социальными институтами.

#### **Модуль 2. Менеджер образования и содержание управленческой деятельности**

### **Тема 2.1. Основные функции управления образовательными системами: педагогический анализ, целеполагание, планирование, контроль и регулирование.**

Понятие функции управления и функционального подхода в теории социального управления и в менеджменте. Основные функции управления образовательными системами: педагогический анализ, планирование, организация, контроль, мотивация, регулирование и их место в целостном управленческом цикле. Дерево целей. Требования конкретности и диагностируемости целей управления, учёт механизмов совместной деятельности и межличностного взаимодействия субъектов образовательной среды.

Назначение педагогического анализа и его задачи как функции управления образовательными системами. Виды педагогического анализа: параметрический, тематический, итоговый. Объекты педагогического анализа. Урок как основная организационная форма образовательного процесса и объект педагогического анализа. Виды анализа уроков: краткий, аспектный, развернутый, системный и др. Педагогический анализ воспитательных мероприятий и особенностей применения здоровьесберегающих технологий. Подготовка руководителя к анализу уроков и внеклассных мероприятий.

Виды планов работы: перспективный, годовой, текущий. Основные требования к ним: целенаправленности, перспективности, комплексности, объективности. Структура перспективного плана работы. Программы развития образовательного учреждения как разновидность перспективного плана. Содержание годового плана работы и технология его разработки.

Назначение и задачи контроля в управленческом цикле ОУ. Требования к контролю и условия его эффективности. Виды и формы контроля по признаку исполнителя, по характеру объектов контроля, по признаку логической последовательности, по используемым методам. Объекты контроля: качество преподавания, качество ЗУНов, организация и результативность внеурочной воспитательной работы, условия здоровьесбережения, состояние методической работы, состояние документации, соблюдение ТБ и других условий безопасности образовательного процесса. Функции директора и его заместителей в организации эффективного контроля. Особенности контроля в условиях функционирующего и развивающегося ОУ, а также рисков и опасностей социальной среды и образовательного пространства. Контроль в условиях инноваций и эксперимента. Механизмы регулирования в управлении образовательным учреждением с учётом межличностного взаимодействия субъектов образовательной среды и требований здоровьесбережения.

## **Тема 2.2 Методическая работа в образовательном учреждении. Повышение квалификации и аттестация педагогических кадров.**

Сущность и задачи методической работы в ОУ. Основные компоненты методической работы: информационно-аналитический, диагностика профессиональной деятельности, научно-теоретическая и психолого-педагогическая подготовка, наставничество, педагогическое самообразование. Основные формы методической работы: методические советы, предметные методические объединения учителей, творческие группы и др. Методическое обеспечение инновационной работы в образовательном учреждении.

Формы повышения квалификации и переподготовки. Исследовательский подход к повышению квалификации учителей в школе. Программно-целевое планирование повышения квалификации работников школы, осуществляемое на основе личных творческих планов. Сущность аттестации педагогических кадров. Порядок аттестации педагогических и руководящих работников государственных и муниципальных ОУ. Тарифно-квалификационные характеристики (требования) по должностям работников учреждений образования. Порядок проведения аттестации в регионе. Требования к квалификации педагогических работников при присвоении им квалификационных категорий.

## **Тема 2.3 Управленческая культура руководителя . Стили современного управления.**

Сущность, структура и компоненты управленческой культуры. Личностная и гуманитарная культура руководителя образовательного учреждения. Имидж, авторитет, интеллигентность руководителя. Лидерство. Стили делового общения. Требования к современному руководителю, профессиональная этика.

Стили управления: авторитарный, либеральный и демократический. разновидности стилей в современном менеджменте: коллегиальный, дипломатический деловой, конструктивный, демонстрационный и др. Проблемы эффективности, единства и различия стилей управления. Диагностика и самоанализ управленческой деятельности.

## **Тема 2.4 Инновационные образовательные системы. Управление развитием образовательного учреждения.**

Понятия *новшество*, нововведение, *инновация* в педагогике. Признаки инновационных образовательных систем и особенности управления ими. Инновационные образовательные системы в истории образования и России. Проектирование инновационных процессов в школе и составление комплексно-целевых программ управления этими процессами.

Понятие различных режимов жизнедеятельности школы: становления, функционирования и развития. Развитие школы как инновационный процесс. Программное управление развитием школы. Требования к программам развития образовательного учреждения.

## **Модуль 3. Нормативно-правовое обеспечение процессов управления образовательными системами**

### **Тема 3.1 Права ребенка и формы их правовой защиты в законодательстве Российской Федерации**

Основные положения Конвенции о правах ребенка и Закона РФ «Об основных гарантиях прав ребенка в Российской Федерации».

Права ребенка и формы их правовой защиты. Оказание практической правовой помощи в области социальной защиты, осуществление сотрудничества с органами правопорядка и органами социальной защиты населения. Формы работы с родителями. Права детей сирот и детей оказавшихся без попечения родителей, и детей, оказавшихся в трудной жизненной ситуации.

Формы семейного устройства детей сирот и правовые механизмы ответственности приёмных родителей за воспитание детей.

### **Тема 3.2 Нормативно-правовое обеспечение модернизации Российского педагогического образования**

Приоритетный национальный проект «Образование». Основные задачи и программа модернизации педагогического образования до 2025 года. Обновление нормативно-правового, научного и учебно-методического обеспечения педагогического образования. Создание механизмов эффективно и динамично функционирующей системы педагогического образования. Оптимизация структуры и совершенствование организации профессиональной подготовки педагогов. Модернизация педагогического образования как основа совершенствования системы общего образования с учетом новых социальных требований к образовательной системе. Обновление структуры и содержания общего образования, использование эффективных методов воспитания и обучения.

### **Тема 3.3 Нормативно-правовые и организационные основы деятельности образовательных учреждений**

Правовой статус образовательных учреждений. Типы и виды образовательных учреждений и организаций. Филиалы, отделения, структурные подразделения образовательных учреждений, объединения, союзы, ассоциации. Регламентация их деятельности. Учредительные документы, регистрация образовательных учреждений. Автономия образовательных учреждений и автономный статус организации согласно ФЗ-174 «Об автономных учреждениях» и ФЗ-273 «Об образовании в Российской Федерации». Права и обязанности, ответственность образовательных учреждений. Типовые положения о соответствующих типах и видах образовательных учреждений, порядок их создания, реорганизации и ликвидации. Требования к уставу образовательного учреждения, его правовой статус. Учредители образовательных учреждений и организаций. Определение правоотношений между учредителем и образовательным учреждением или образовательной организацией. Защита прав и законных интересов образовательных учреждений. Ответственность образовательного учреждения перед личностью, обществом, государством. Контроль за соответствием деятельности образовательного учреждения целям, предусмотренным его уставом. Органы управления образовательных учреждений.

Основы правового регулирования финансовой и хозяйственной деятельности образовательного учреждения. Особенности финансирования образования. Собственность образовательного учреждения.

### **Тема 3.4 Правовой статус педагогических работников и других участников образовательного процесса**

Правовой статус работников общеобразовательных учреждений, в том числе социального педагога и психолога. Обязанности педагогических работников, правовая ответственность. Понятие и система юридических гарантий. Льготы сельским учителям, законодательно закреплённые. Оплата труда в сфере образования. Новая система оплаты труда в образовании и её механизмы. Особенности правового регулирования трудовых отношений в области образования. Формы защиты прав работников образовательных учреждений. Правовой статус учащихся образовательных учреждений. Социальная защита учащихся. Права и обязанности родителей (законных представителей) в образовательных отношениях.

### **Тема 3.5 Нормативно-правовое обеспечение деятельности социального педагога и психолога.**

Нормативные документы, регламентирующие деятельность социального педагога и психолога, федерального и регионального значения: Конституция РФ, Гражданский, Семейный, Уголовный, Трудовой кодексы, др. законы РФ. Федеральные законы: «Об основах системы профилактики безнадзорности и правонарушений несовершеннолетних», «Кодекс РФ об административных правонарушениях» и практика их применения в образовательных учреждениях. Законы Амурской области «О профилактике наркомании, токсикомании, алкоголизма в амурской области» от 28.12.2006 и «О дополнительных гарантиях по социальной поддержке детей-сирот и детей, оставшихся без попечения родителей» от 20.12.2012 и практика работы с ними социального педагога.

Единый квалификационный справочник должностей руководителей, специалистов и служащих раздел «квалификационные характеристики должностей работников образования» (в ред. Приказа Минздравсоцразвития РФ от 31.05.2011). Квалификационные характеристики социального педагога и педагога-психолога. Профессиональные стандарты «Специалист в области воспитания» и «Педагог-психолог».

#### **4 МЕТОДИЧЕСКИЕ РЕКОМЕНДАЦИИ (УКАЗАНИЯ) ДЛЯ СТУДЕНТОВ ПО ИЗУЧЕНИЮ ДИСЦИПЛИНЫ**

При разработке рабочей программы автор исходил из общих тенденций развития педагогической науки, науки управления и образовательного законодательства, в которых все более актуальной становится ориентация на действие рыночных механизмов и субъект-субъектный подход, а также из того, что современное содержание профессионального образования будущего педагога должно отвечать критерию опережения, то есть прогнозировать новые проблемы, которые встают перед выпускниками, и обеспечивать подготовку к их решению.

Рабочая программа содержит теоретические и практические материалы к изучению двух модулей: М1- Управление образовательными системами как отрасль научного знания и М2 - Менеджер образования и содержание управленческой деятельности.

*Специфика изучения модуля М1* в том, что содержание вопросов и заданий модуля охватывает важнейшие проблемы управления образовательными системами, направлено на отработку понятийного аппарата, усвоение основных категорий педагогического менеджмента. Значительное внимание отводится таким новым для профессионального педагогического образования понятиям, как имидж (имидж учителя, класса, школы), конкурентоспособность, самоменеджмент будущего учителя, профессиональная и внутриорганизационная карьера, управленческая культура будущего руководителя; формированию умений, являющихся основой демократического взаимодействия с руководителем, соуправления, самоуправления, межведомственного взаимодействия.

При изучении понятий классического менеджмента: научные школы менеджмента; функции и методы менеджмента; структуры управления необходимо постоянно делать экстраполяцию этих знаний в современную ситуацию управления учреждением профессионального образования, то есть выявлять особенности применения, сопоставлять, проводить аналогии, составлять модели. Эти метапредметные навыки и умения должны помочь не только знать теорию менеджмента, но и эффективно её применять в различных практических ситуациях.

*Специфика изучения модуля М2* заключается в том, что содержание направлено не только на получение знаний в области образовательного законодательства и нормативных документов, регламентирующих деятельность образовательного учреждения, педагогов и руководителя, но и на формирование правовой культуры будущего педагога, навыков принимать грамотные управленческие решения в рамках действующего нормативно-правового поля.

*Специфика изучения модуля М3* построена на изучении ФЗ-273 «Об образовании в Российской Федерации» и других нормативных документах, регламентирующих профессиональную деятельность социального педагога и психолога. Специфика изучения дисциплины заключается в том, что содержание направлено не только на получение знаний в области образовательного законодательства и нормативных документов, регламентирующих деятельность образовательного учреждения, педагогов и руководителя, но и на формирование правовой культуры будущего работника образования, навыков принимать грамотные управленческие решения в рамках действующего нормативно-правового поля.

При изучении всех модулей требуется работа с большим количеством нормативных документов, законов и практическими документами реальных образовательных учреждений: Устав ОУ, план работы ОУ, инструкции и т.п.

Вопросы и задания репродуктивного, проблемного, тестового характера направлены на закрепление и обобщение знаний по курсу, отработку умений и навыков, составляющих основу управленческой культуры будущего педагога. Эти задания представлены в учебно-методическом пособии «Управление образовательными системами», разработанного автором данной программы.

При изучении Темы 1 «Социально-педагогические системы. Понятие управления и педагогического менеджмента. Образовательное учреждение как педагогическая система и объект научного управления» необходимо хорошо освоить две методологические категории данной темы: система и менеджмент и научиться пользоваться для рассмотрения и анализа образовательных систем. Для этого необходимо в разделе «Теоретический материал курса» изучить таблицу «Природа, назначение и свойства систем», а также рис.1 и схему 2, представленные в материалах к практическому занятию. Методологическую категорию «система» следует научиться применять для рассмотрения таких понятий в педагогике, как «воспитательная система», «система учебно-воспитательной работы», «школа как система», «дидактическая система школы», «урок как динамическая саморазвивающаяся система» и др. В этих понятиях необходимо научиться выделять структурные и функциональные компоненты, устанавливать связи и отношения, выделять системообразующий признак и векторы развития системы, доказывать целостность системы.

Студентам необходимо научиться пользоваться понятием системный подход к анализу урока как системы на примере «дидактического пятиугольника» Шамовой Т.И., представленного в материалах к семинарскому занятию № 1.

Понятия «менеджмент» и «педагогический менеджмент» необходимо также хорошо усвоить, чтобы ими свободно оперировать в дальнейшем при изучении данного курса. Рекомендуем выполнить следующее задание:

### ***Задание 1***

«Менеджмент» (manage – управлять) – слово английского происхождения. Трактовок менеджмента существует довольно много.

Менеджмент – это человеческие возможности, с помощью которых лидеры используют ресурсы для достижения целей организации.

Менеджмент – это искусство и наука достижения запланированной цели через активную поддержку других людей. *Выпишите также формулировки различных словарей.*

На основе общего понятия «менеджмент» появились формулировки, относящиеся к педагогике.

Педагогический менеджмент – это комплекс принципов, методов, организационных форм и технологических приемов управления педагогическими системами, направленный на повышение эффективности их функционирования и развития (В.П. Симонов).

Проанализируйте приведенные выше определения. В чем их сходство и отличие? В чем вы видите специфику педагогического менеджмента?

В модуле М1 в каждом семинарском занятии указаны темы для содокладов и сообщений. Это вариативный уровень изучения дисциплины. Он значительно углубляет и расширяет знания по изучаемому курсу. Здесь студент проявляет свои исследовательские навыки и творческий подход, как в поиске материала, так и в представлении его на семинаре. Необходимо пользоваться не только дополнительной литературой и журнальными статьями, но и Интернет-ресурсами.

*Рекомендации по подготовке к выступлению с основным докладом, содокладом или дополнительным сообщением на семинаре.*

1. Продолжительность выступления должна занимать не более 8 минут по основному докладу и не более 5 мин по содокладу или сообщению.

2. Лучше готовить тезисы доклада, где выделить ключевые идеи и понятия и продумать примеры из практики, комментарии к ним. В докладе можно обозначить проблему, которая имеет неоднозначное решение, может вызвать дискуссию в аудитории. И предложить оппонентам поразмышлять над поставленными вами вопросами.

3. Старайтесь текст не читать, а только держать его перед собой как план. Выделите в тексте маркерами акценты, термины, примеры.

4. Помните, что все научные термины, слова иностранного происхождения необходимо проработать в словарях, уметь интерпретировать педагогический смысл применяемых терминов, быть готовым ответить на вопросы аудитории по терминам, которые вы употребляли в речи.

5. Фамилии учёных желательно называть с именами отчествами. Найти ответы на вопросы: в какую эпоху жил или живёт учёный, исследователь, в чём его основные заслуги перед наукой.

6. При подготовке основного доклада используйте различные источники, включая основные лекции по изучаемому курсу. Обязательно указывайте, чьи работы вы изучали, и какие толкования по данной проблеме нашли у различных авторов. Учитесь сравнивать различные подходы. Структурируя изученный вами материал, попробуйте применить высший уровень мыслительных операций: анализ, синтез, оценку. Приветствуется, если вы представите материал в виде структурированных таблиц, диаграмм, схем, моделей.

В конце каждого практикума представлены *задания выходного контроля* и рекомендации по их выполнению. Эти вопросы являются обязательными для изучения всеми студентами. Они выносятся на итоговую аттестацию по изучаемой дисциплине (зачёт) и представляют уровень обязательных результатов обучения. По окончании занятия преподаватель может провести выходной контроль этим вопросам в виде теста, письменного или устного опроса.

При изучении темы «Основные функции управления образовательными системами» необходимо пользоваться методическим пособием О.И. Лапицкого «Педагогический анализ и контроль в управлении образовательными учреждениями», где представлено много практического материала из практики школ. Это позволит уверенно пользоваться основными функциями педагогического менеджмента: анализ, планирование и контроль и приобрести хорошие навыки.

Для качественной подготовки к выходному контролю рекомендуется выполнить следующие **задания I – V**.

I. Выберите соответствующее содержание к каждому виду педагогического анализа:

1) параметрический; а) проводится после окончания какого-либо периода; позволяет получить достоверную картину результатов деятельности педагогического коллектива, учащихся;

2) тематический; б) позволяет ежедневно анализировать основные показатели учебно-воспитательного процесса, причины нарушений, дать оперативные рекомендации по их устранению;

3) итоговый. в) позволяет более глубоко изучить те или иные, положительные или отрицательные явления педагогического процесса и вскрыть причины их существования.

II. Какие основания для классификации педагогического анализа вы знаете?

III. Каковы основные объекты педагогического анализа?

IV. Используя слова для справок, вставьте пропущенные фрагменты.

Чтобы уменьшить возможные негативные проявления контроля (скованность педагогов, утрата уверенности, растерянность, недоверие), рекомендуется при его организации обращать внимание на следующее:

1. Контроль должен быть нацелен не на оценку \_\_\_\_\_, а на оценку \_\_\_\_\_.
2. В процессе планирования контроля следует четко определить \_\_\_\_\_.
3. Учитель должен быть четко проинформирован о том, \_\_\_\_\_.
4. В процессе осуществления контроля следует постоянно иметь в виду \_\_\_\_\_, не позволять превращать контроль в обобщающую проверку.
5. Контроль должен осуществляться \_\_\_\_\_.  
При организации контроля следует ограничиваться \_\_\_\_\_.
6. В процессе осуществления контроля следует проявлять \_\_\_\_\_, при общении придерживаться товарищеского тона.
7. При ознакомлении учителя с рекомендациями по итогам контроля следует особое внимание уделять изложению \_\_\_\_\_.

Слова для справок: критерии контроля, личностные качества учителя, организация учебно-воспитательного процесса, целевая установка, существенные моменты, открыто, что именно контролируется, такт, деликатность, причины возникновения недостатков.

V. Какие должностные лица в школе (заместитель директора по учебно-воспитательной работе; заместитель директора по научно-методической работе; заведующий методическим объединением (кафедрой); заместитель директора по административно-хозяйственной работе; заместитель директора по воспитательной работе) осуществляют контроль по следующим направлениям деятельности учителя:

- 1) контроль своевременности и правильности заполнения классного журнала;
- 2) контроль наполняемости оценок в журнале;
- 3) контроль соблюдения на уроке санитарно-гигиенических требований;
- 4) контроль санитарного состояния кабинета;
- 5) контроль методической оснащенности предметного кабинета;
- 6) контроль обоснованности и целесообразности использования новых образовательных технологий;
- 7) контроль степени реализации воспитательных задач урока;
- 8) контроль соблюдения правил техники безопасности при проведении практических и лабораторных работ;
- 9) контроль организации индивидуальной работы с учащимися на уроке;
- 10) контроль содержания материалов итогового контроля в переводных и выпускных классах;
- 11) контроль выполнения учебных планов.

Особое внимание уделяется такой важной функции педагогического менеджмента как целеполагание. Рекомендуется выполнить следующее задание:

#### ***Задание № 1***

В рамках управления особое место занимает менеджмент посредством постановки целей. Здесь речь идет о процессе, при котором руководитель и сотрудник вместе:

- определяют задачи школы;
- уточняют ответственность, т.е. ожидаемые результаты;
- используют результаты для руководства школой и для оценки вклада каждого учителя в результаты ее деятельности.

Сначала руководство школы формулирует стратегические цели. Далее, на каждом более низком уровне, эти цели наполняются подцелями и установленными сроками исполнения. Периодически обсуждаются:



- нужна ли корректировка деятельности;
- реалистично ли сформулированы цели.

Наиболее продуктивен данный метод, когда педагоги:

- знают, чего от них ожидают;
- согласны взять на себя обязательства по достижению поставленных целей.

Цели должны удовлетворять следующим требованиям:

- быть конкретными;
- быть обозримыми;
- быть реалистичными.

1. Сформулируйте свое мнение о методе менеджмента «постановка целей». В чем его сильные и слабые стороны?

2. Какие особенности применения менеджмента посредством постановки целей в современных российских условиях вы могли бы назвать?

При изучении темы 4 студентам в самостоятельной работе предлагается подготовить рецензию на научную статью.

Рекомендации к составлению рецензии на научную статью

1. Прочитайте внимательно статью, а затем выпишите, 6-10 «ключевых слов» данной статьи (т.е. слова, несущие основную смысловую нагрузку).

2. Кем, где и когда написана статья, для какой читательской аудитории она предназначена?

3. На какие моменты Вы обратили внимание, прежде всего, изучая эту статью?

4. В чём актуальность (социальная, педагогическая, научная) проблем поднимаемых автором?

5. Являются ли проблемы, рассматриваемые автором, актуальными для практики образования? Почему?

6. Есть ли в тексте общепедагогическая идея, которую важно реализовать в деятельности учителя, руководителя образовательного учреждения?

7. Какова роль школы, учителя в решении данной проблемы?

8. Какие автор обозначил пути решения противоречий или проблем?

9. Какие вы лично видите пути решения актуализированных проблем?

Вопрос управленческой культуры рекомендуется изучить по методическому пособию Лапицкого О.И. «Становление менеджера образования как человека культуры».

*Рекомендации по подготовке материалов самостоятельного изучения.*

Чётко спланированная самостоятельная деятельность студентов обеспечивает необходимый уровень усвоения знаний, формирует навыки самообразования, развивает способность самостоятельного решения педагогических задач.

«Поставь над собой сто учителей - они окажутся бессильными, если ты не можешь сам заставить себя и сам требовать от себя» (В.А.Сухомлинский).

В конце каждого практикума сформулированы задания для самостоятельной работы. Их выполнение является обязательной частью изучаемого курса. К каждому заданию даны советы по изучению литературы. Итоговый материал, как правило, представляется в структурированной форме: таблица, схема отчёта и т.п. Если позволяет время на семинарских занятиях, то эти задания анализируются и оцениваются прямо на занятиях. В противном случае, они проверяются преподавателем и обсуждаются на коллоквиумах и часах, определённых преподавателем для контроля за самостоятельной работой студентов.

Вопросы выходного контроля являются обязательными для изучения и включаются в итоговый тестовый контроль, они изучаются в соответствии с рекомендациями по их выполнению.

Темы для докладов и сообщений – это вариативный уровень изучения учебного курса. Материал к этим темам студент изучает по дополнительной литературе, Интернет-ресурсам, тем самым, совершенствуя свои навыки поисковой деятельности и умения самостоятельно добывать знания. Необходимо соблюдать культуру поисковой деятельности: делать сноски на источники информации, при ссылках на исторические и современные персоналии знать, в какую эпоху осуществлялась их деятельность, в чём основные концептуальные идеи этих учёных. Применяя научные термины, необходимо по словарям выяснить их этимологию (происхождение) и семантическое значение (смыслы). Сообщение должно быть кратким, не более чем на 3-4 минуты, хотя изученный и записанный материал может быть по объёму гораздо большим. Искусство содокладчика заключается в умении кратко, ёмко и доходчиво донести основные идеи, показать актуальность изученной проблемы для современного образования. В рейтинговой системе оценки достижений студентов содоклады и сообщения, как правило, имеют более высокие баллы.

Обучающимся заочного отделения необходимо руководствоваться рекомендациями по выполнению самостоятельной работы, изложенными в п.5.3. Большая часть заданий предполагает структурирование изучаемых вопросов в виде таблиц. Это позволит получить системные знания по данной дисциплине. Так изучение общественно-государственных механизмов управления образованием требует сравнить в виде таблицы компоненты государственной и общественной составляющих в управлении образованием.

Чтобы различать полномочия управляющего и попечительского советов образовательной организации необходимо изучить нормативные документы и записать различия в полномочиях в таблицу.

Системный подход, изученный в первой теме на лекции и практическом занятии следует применить к выполнению различных заданий последующих занятий. Анализ функционирования и развития социально-педагогических систем необходимо проводить с учётом рисков внешней социальной среды и опасностей образовательного пространства, опираясь на технологию SWOT- анализа.

Для продуктивного изучения методических материалов по аттестации педагогических работников обучающимся необходимо составить собственные тесты на основе Положения об аттестации работников образования, утвержденного в 2014 году Министерством образования и науки РФ.

Для более успешного усвоения лекционного материала студентам предлагаются краткие конспекты-кластеры с основными понятиями. Конспекты-кластеры составляются преподавателем по ходу лекции и являются опорным конспектом для всех форм и видов контроля, включая зачёт. Студент может заранее ознакомиться с кластерами темы на странице системы электронного обучения БГПУ.

При изучении тем модуля 3 при подготовке к семинарским занятиям необходимо:

1. Внимательно изучить соответствующие статьи основного Закона, регламентирующего образовательную деятельность: «Закона об образовании в РФ», выписать ссылки на соответствующие статьи. Для подготовки к каждому занятию потребуется указанный закон, его необходимо скопировать из Интернет-ресурсов или последнюю версию из электронной правовой системы «Консультант плюс» или «Гарант».

Новый закон (2012 года) об образовании существенно отличается от старого, положения которого касались в основном управленческих и финансово-экономических отношений в сфере образования. Новый закон, помимо указанных отношений, также регулирует содержание образования. В частности, он устанавливает требования к образовательной программе и стандартам, более подробно регламентирует права и ответственность участников образовательных отношений.

Особое внимание при изучении Закона следует уделить внимание основным понятиям, применяемых для целей нового закона в логической связи. Всего этих понятий 34.

Выделим некоторые из них: образовательная организация вместо образовательное учреждение, адаптированная образовательная программа (для обучения лиц с ограниченными возможностями развития), инклюзивное образование (обеспечение равного доступа к образованию всех обучающихся), направленность (профиль) образования, участники образовательных отношений (обучающиеся, родители, педагогические работники, организация, осуществляющая образовательную деятельность), федеральный государственный образовательный стандарт, образовательная программа и другие понятия.

При изучении темы 3.4 «Правовой статус участников образовательного процесса» следует уделить внимание вопросам правового статуса обучающихся, родителей и педагогов. В законе 1992 года права и обязанности всех субъектов были только в виде кратких положений. В новом законе 2012 года они прописаны в отдельных статьях:

Статья 44. Права, обязанности и ответственность в сфере образования родителей (законных представителей) несовершеннолетних обучающихся.

Статья 34. Основные права обучающихся и меры их социальной поддержки и стимулирования.

Статья 43. Обязанности и ответственность обучающихся.

Статья 35. Пользование учебниками, учебными пособиями, средствами обучения и воспитания.

Статья 41. Охрана здоровья обучающихся.

Статья 45. Защита прав обучающихся, родителей (законных представителей) несовершеннолетних обучающихся.

Статья 47. Правовой статус педагогических работников. Права и свободы педагогических работников, гарантии их реализации.

Статья 48. Обязанности и ответственность педагогических работников

Статья 51. Правовой статус руководителя образовательной организации.

Статья 54. Договор об образовании.

Статья 55. Общие требования к приему на обучение в организацию, осуществляющую образовательную деятельность.

2. Изучить материалы конспектов лекций по курсу, где даны основные ключевые вопросы темы и направления изучения в ходе самостоятельной работы.

3. Изучить материал базовых учебников, данных в списке основной литературы.

4. Найти вариативные материалы по литературе из списка дополнительной литературы или в интернет-ресурсах и приступить к структуризации ответов на вопросы семинара.

При изучении дисциплины требуется работа с большим количеством нормативных документов, законов и практическими документами реальных образовательных учреждений: Устав ОУ, различные локальные акты и инструкции.

Вопросы и задания репродуктивного, проблемного, тестового характера направлены на закрепление и обобщение знаний по курсу, отработку умений и навыков, составляющих основу правовой культуры будущего специалиста.

### **Учебно-методическое обеспечение самостоятельной работы студентов по дисциплине (очная форма обучения)**

<b>Наименование раздела (темы) дисциплины</b>	<b>Формы/виды самостоятельной работы</b>	<b>Количество часов, в соответствии с учебно-тематическим планом</b>	<b>Формы контроля СРС</b>
1.1 Социально-педагогические системы. Понятие управления и педагогического менеджмента. Комплексный и системный подход как управленческий феномен.	Задание 1 Сравнительная таблица определений менеджмента и педагогического менеджмента	4	Проверка таблицы и обсуждение результатов
1.2 Образовательное учреждение как педагогическая система и объект научного управления. Принципы и методы управления образовательными системами.	Изучить таблицу «Природа, назначение и свойства систем» по учебному пособию Лапицкого О.И. и назвать основные структурные и функциональные компоненты школы как системы. Спроектировать модель выпускника школы, гимназии.	4	Представление результатов у доски (или на презентации)
1.3 Государственно-общественный характер управления образованием. Взаимодействие с социальными институтами.	Изучить примерное положение об управляющем совете школы и попечительском совете. Установить сходство и различие этих органов общественного самоуправления школой, заполнив таблицу.	6	Отчёт по таблице
2.1 Основные функции управления образовательными системами: педагогический анализ, целеполагание, планирование, контроль и регулирование.	Письменное выполнение заданий I -V по функциям управления (представлено в метод. рекомендациях)	6	Проверка письменной работы
2.2 Методическая работа в образовательном учреждении. Повышение квалификации и аттестация педагогических кадров.	Составить тест из 5 вопросов на основе изучения Положения об аттестации педагогических работников	4	Озвучивание тестов на занятии по методике «Перекрёстная дискуссия»
2.3 Управленческая культура руководителя. Стили современного управления.	Составить рецензию на одну из статей Лосев А.Ф. «Об интеллигентности»	4	Проверка рецензии в соответствии с рекомендациями

	Лихачёв Д.С. «Письма о добром и прекрасном»		
2.4 Инновационные образовательные системы. Управление развитием образовательного учреждения.	Изучите программу развития образовательного учреждения (предложенную преподавателем) и составьте план экспертизы данного документа.	4	Защита плана экспертизы перед группой выборочно. Проверка у всех обучающихся.
3.1 Права ребенка и формы их правовой защиты в законодательстве Российской Федерации.	Подготовить ответы на вопросы по Конвенции о правах ребёнка. Решить кейс-ситуацию.	4	Письменный отчёт
3.2 Нормативно-правовое обеспечение модернизации Российского педагогического образования.	Изучить профессиональный стандарт педагога на сайте и структурировать основные направления реализации стандарта в виде таблицы. <a href="http://профстандартпедагога.рф">http://профстандартпедагога.рф</a>	4	Проверка таблицы и обсуждение
3.3 Нормативно-правовые и организационные основы деятельности образовательных учреждений.	Заполнение таблицы компетенций образовательной организации по изучению Закона об образовании	4	Проверка таблицы с последующим обсуждением
3.4 Правовой статус педагогических работников и других участников образовательного процесса.	Заполнение таблиц «Социальные гарантии прав граждан на образование» и «Субъекты учебной и научной деятельности в системе общего среднего и высшего образования, их права и обязанности».	6	Проверка таблицы с последующим обсуждением
3.5 Нормативно-правовое обеспечение деятельности социального педагога и психолога	Подготовить профессиональную программу социального педагога и педагога-психолога и сравнить	6	Проверка сравнительной таблицы
ИТОГО:		54	

**Учебно-методическое обеспечение самостоятельной работы студентов по дисциплине  
(заочная форма обучения)**

Наименование раздела (темы) дисциплины	Формы/виды самостоятельной работы	Количество часов, в соответствии с учебно-тематическим планом	Формы контроля СРС
1.1 Социально-педагогические системы. Понятие управления и педагогического менеджмента. Комплексный и системный подход как управленческий феномен.	Задание 1 Сравнительная таблица определений менеджмента и педагогического менеджмента	6	Проверка таблицы и обсуждение результатов на практическом занятии № 1 по теме 1.2
1.2 Образовательное учреждение как педагогическая система и объект научного управления. Принципы и методы управления образовательными системами.	Изучить таблицу «Природа, назначение и свойства систем» по учебному пособию Лапицкого О.И. и назвать основные структурные и функциональные компоненты школы как системы. Спроектировать модель выпускника школы, гимназии.	6	Представление результатов у доски (или на презентации) на практическом занятии № 1.
1.3 Государственно-общественный характер управления образованием. Взаимодействие с социальными институтами.	Изучить примерное положение об управляющем совете школы и попечительском совете. Установить сходство и различие этих органов общественного самоуправления школой, заполнив таблицу.	8	Отчёт по таблице в системе СЭО, проверка у каждого обучающегося электронного отчёта
2.1 Основные функции управления образовательными системами: педагогический анализ, целеполагание, планирование, контроль и регулирование.	Письменное выполнение заданий I -V по функциям управления (представлено в метод. рекомендациях)	8	Проверка письменной работы в системе СЭО
2.2 Методическая работа в образовательном учреждении. Повышение квалификации и аттестация педагогических кадров.	Составить тест из 5 вопросов на основе изучения Положения об аттестации педагогических работников	6	Озвучивание тестов на практическом занятии № 2 по теме 2.2 по методике «Перекрёстная дискуссия»
2.3 Управленческая культура руководителя. Стили современного управления.	Составить рецензию на одну из статей Лосев А.Ф. «Об интеллигентности»	8	Проверка рецензии в соответствии с рекомендациями в системе СЭО

	Лихачёв Д.С. «Письма о добром и прекрасном»		
2.4 Инновационные образовательные системы. Управление развитием образовательного учреждения.	Изучите программу развития образовательного учреждения (предложенную преподавателем) и составьте план экспертизы данного документа.	8	Защита плана экспертизы перед группой выборочно. Проверка у всех на занятии № 3 по теме 2.4
3.1 Права ребенка и формы их правовой защиты в законодательстве Российской Федерации.	Подготовить ответы на вопросы по Конвенции о правах ребёнка. Решить кейс-ситуацию.	8	Письменный отчёт
3.2 Нормативно-правовое обеспечение модернизации Российского педагогического образования.	Изучить профессиональный стандарт педагога на сайте и структурировать основные направления реализации стандарта в виде таблицы. <a href="http://профстандартпедагога.рф">http://профстандартпедагога.рф</a>	8	Проверка таблицы и обсуждение
3.3 Нормативно-правовые и организационные основы деятельности образовательных учреждений.	Заполнение таблицы компетенций образовательной организации по изучению Закона об образовании	8	Проверка таблицы с последующим обсуждением
3.4 Правовой статус педагогических работников и других участников образовательного процесса.	Заполнение таблиц «Социальные гарантии прав граждан на образование» и «Субъекты учебной и научной деятельности в системе общего среднего и высшего образования, их права и обязанности».	8	Проверка таблицы с последующим обсуждением
3.5 Нормативно-правовое обеспечение деятельности социального педагога и психолога	Подготовить профессиональную программу социального педагога и педагога-психолога и сравнить	8	Проверка сравнительной таблицы
ИТОГО:		90	

## 5 ПРАКТИКУМ ПО ДИСЦИПЛИНЕ

**Тема 1. Социально-педагогические системы. Понятие управления и педагогического менеджмента. Комплексный и системный подход как управленческий феномен.**

Вопросы для изучения и обсуждения на семинаре:

1. Природа, назначение, структура и свойства социально-педагогических систем.

Темы для содокладов и сообщений:

1.1. Функционирование, развитие и саморазвитие образовательной системы.

1.2. Образование в России как система.

2. Сущность управления. Кибернетический, функциональный, системный, человекоцентристский подходы к управлению социально-педагогическими системами.

Темы для содокладов и сообщений:

2.1. Применение идей различных школ менеджмента к управлению образовательными системами

3. Педагогический менеджмент как деятельностная и суммативная система.

Темы для содокладов и сообщений:

3.1. Таймменеджмент и принципы НОТ – объективная основа планирования и организации деятельности руководителя образовательного учреждения

4. Комплексный и системный подход – методологическая основа управления образовательными системами.

#### **Компетентностно-ориентированные задания:**

1. Разработать и представить модель образовательной организации как системы.

#### **Вопросы для дискуссии и обсуждения:**

1. В каком случае система станет закрытой?
2. Что произойдёт, если система не будет удовлетворять требованиям целостности?
3. Насколько применима теория менеджмента к управлению образовательными системами? Обоснуйте особенности.
4. Докажите, что человек целостная система. И почему человек «расчленён» в человековедческих дисциплинах, в том числе и в педагогике?
5. В чём особенность воспитания как составной части образовательной системы?
6. В чём сущность системного подхода к управлению образовательным учреждением?

#### **Задание для самостоятельной работы:**

1. Составьте сравнительную таблицу определений менеджмента и педагогического менеджмента и ответьте, какие определения менеджмента применимы для управления педагогическими системами.

#### **Литература:**

1. Афанасьев В.Г. Мир живого: системность, эволюция и управление. – М., 1986. - 325 с.
2. Виханский О.С., Наумов А.И. Менеджмент, М., 2005. -528 с.
3. Воробьёва С.В. Основы управления образовательными системами: учебное пособие для студентов вузов. М., 2008. – 208 с.
4. Лапицкий О.И. Управление образовательными системами: учебно-методическое пособие. – Благовещенск, изд-во БГПУ, 2016. – 283с.
5. Педагогика: педагогические системы, теории, технологии / под ред. Смирнова В.И. - М., 2004. – 509 с.
6. Симонов В.П. Педагогический менеджмент: НОУ-ХАУ в образовании: Учебное пособие. М., 2006. - 357 с.
7. Управление развитием школы / под ред. М.М. Поташника и В.С. Лазарева, М. 1995. – 464 с.
8. Шамова Т.И., Третьяков П.И., Капустин Н.П. Управление образовательными системами: Учебное пособие для студентов высших учебных заведений, М., 2001. – 320 с.
9. Шамова Т.И., Давыденко Т.М., Шибанова Г.Н. Управление образовательными системами: учебное пособие для студ. высших учебных заведений; под ред. Т.И. Шамовой. – 5 изд., М., 2008.-384 с.

#### **Выходной контроль по теме:**



Содержание заданий	Рекомендации по их выполнению
Что такое система? Какие бывают системы? Перечислите основные компоненты и атрибуты (свойства) образовательных систем.	Воспользуйтесь признаками системного объекта и определением понятия «образовательная система»
Докажите, что учебное занятие представляет собой целостную образовательную систему	Смотри комментарии к практическому занятию и на с.168-177 учебного пособия (3)
В чём сущность управления и педагогического менеджмента?	Опорные конспекты лекции и учебное пособия 3; 4
В чём сущность комплексного и системного подходов к управлению образовательными системами?	Проработать учебные пособия 3; 4

## **Тема 1.2 Образовательное учреждение как педагогическая система и объект научного управления. Принципы и методы управления образовательными системами.**

### **1. Школа как социально-педагогическая система и объект управления**

Темы для содокладов и сообщений:

- 1.1. Политика, философия, миссия школы, школьная культура.
2. Принципы управления: традиционные и на основе современного менеджмента.
- 2.1. Практическое задание: Сравните традиционную систему принципов управления и систему, построенную на идеологии педагогического менеджмента. Найдите общее, различия, сделайте выводы. Какими принципами вы дополнили бы эти системы? (1, с.43 – 52)
3. Методы управления образовательными системами.

Темы для содокладов и сообщений:

- 3.1 Методы управления персоналом образовательного учреждения. Что можно перенести из теории менеджмента и теории управления персоналом в образовательные системы?

### **Вопросы для дискуссии и обсуждения:**

1. Докажите, что в школе «как в капле воды» отражаются болезни общества. И как может повлиять «болезнь школы» на развитие общества?.
2. Что такое концепция образовательного учреждения и как она связана с миссией самого учреждения?
3. Применимы ли методы менеджмента в экономике и бизнесе к образовательным системам?
4. Докажите, что управление образовательными системами – разновидность социального управления.
5. Какие методы управления образовательными системами на ваш взгляд более эффективны? Обоснуйте свой выбор.

### **Задание для самостоятельной работы:**

- 1) Пользуясь рис.1 «Устройство школы как открытой системы» (4, с.49) и схемой 2 «Педагогическая система школы, её свойства и взаимодействие с другими социальными сферами» (5, с.26), назовите основные структурные и функциональные компоненты школы как системы. Спроектируйте модель выпускника школы, гимназии, школы с углублённым изучением (по микрогруппам).
- 2) Выполните тест № 1 Модуля 1.

### Основная литература:

1. Воробьёва С.В. Основы управления образовательными системами: учебное пособие для студентов вузов. М., 2008. – 208 с.
2. Лапицкий О.И. Управление образовательными системами: учебно-методическое пособие. – Благовещенск, изд-во БГПУ, 2016. – 283с.
3. Симонов В.П. Педагогический менеджмент: НОУ-ХАУ в образовании: Учебное пособие. М., 2006. - 357 с.
4. Управление развитием школы / под ред. М.М. Поташника и В.С. Лазарева, М. 1995. – 464 с.
5. Шамова Т.И., Третьяков П.И., Капустин Н.П. Управление образовательными системами: Учебное пособие для студентов высших учебных заведений, М., 2001. – 320 с.
6. Шамова Т.И., Давыденко Т.М., Шибанова Г.Н. Управление образовательными системами: учебное пособие для студ. высших учебных заведений; под ред. Т.И. Шамовой. – 5 изд., М., 2008.-384 с.

Материалы к практическому заданию:



Рис. 1. Устройство школы как открытой системы

### Анализ урока как целостной педагогической системы (по Шамовой Т.И.)

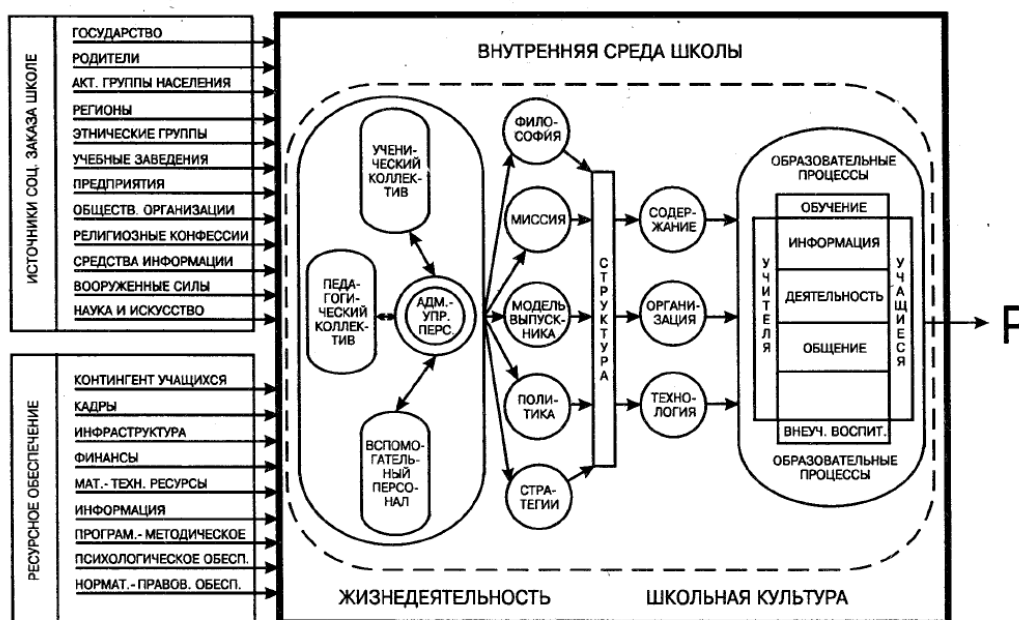
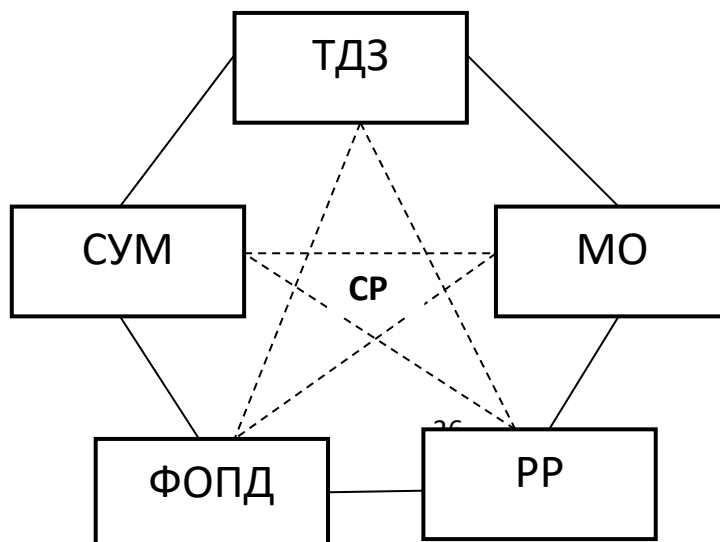

- \*\*\* Обозначения: ТДЗ – триединая дидактическая задача урока;  
 СУМ – содержание учебного материала;  
 МО – методы обучения;  
 ФОПД – формы организации учебно-познавательной деятельности;  
 РР – реальный результат;  
 ОЭР – опытно-экспериментальная работа.

СР – саморазвитие личности

1. Сопряженность целей и результатов урока (диагностичность постановки целей, то есть возможность применения диагностических средств проверки достижения результатов).
2. Соответствие СУМ цели и задачам урока.
3. Адекватность выбора МО (вербальных; репродуктивных; активных: исследовательских, эвристических, частично-поисковых; интерактивных) и ФОПД (групповых, индивидуальных, самостоятельных, фронтальных) триединой дидактической задаче урока, особенностям класса.
4. Выделение главного этапа урока и установление зависимости, как на него работали остальные этапы.
5. Реальный результат урока (РР) выражается, прежде всего, в тех знаниях, умениях, навыках, которые приобрели учащиеся. Поскольку на одном уроке это сложно сделать и не всегда проводится педагогическая диагностика уровня усвоенных ЗУНов, то следует оценивать полноту использования учителем возможностей урока для воспитания и развития учащихся.

**Практическое задание.** От чего зависит качество занятия как системы? Выберите наиболее оптимальные ответы, изучив пособие (5, с.168-182) в списке основной литературы:

- a) от уровня целостности системы, определяемого оптимальным набором элементов и силой связи между ними;
- b) от активности педагога и учащихся;
- c) от необеспеченности взаимной связи между элементами занятия, когда каждый этап существовал сам по себе и не работал на основной этап;
- d) от нарушения связей между компонентами внутри этапа, что приводит к ослаблению связей между ними.

Для экспертной оценки эффективности урока как системы, а также для самоанализа и самооценки деятельности рекомендуется схема анализа урока Шамовой Т.И.

Характеристика урока	Показатели
1. Цель урока названа	<input type="checkbox"/>
2. Организованы действия учащихся по принятию цели деятельности	<input type="checkbox"/>
3. Соответствие содержания учебного материала ТДЦ Методы обучения обеспечили:	<input type="checkbox"/>
- мотивацию деятельности;	<input type="checkbox"/>
- сотрудничество учителя и учащихся;	
- контроль и самоконтроль	
4. Соответствие методов обучения:	
- СУМ;	<input type="checkbox"/>

- ТДЦ	
5. Формы познавательной деятельности обеспечили: - сотрудничество учащихся; - включение каждого ученика в деятельность по достижению ТДЦ	<input type="checkbox"/>
6. Формы организации познавательной деятельности отобраны в соответствии с МО, СУМ и ТДЦ	<input type="checkbox"/>
7. Уровень достижения ТДЦ: - познавательный аспект; - воспитательный аспект; - развивающий аспект	<input type="checkbox"/> <input type="checkbox"/>

**Примечание.** Балльные оценки:

- реализовано полностью - 2
- реализовано частично - 1
- не реализовано - 0

Например, эффективность урока  $\mathcal{E} = 17 : 26 \cdot 100\%$ , где 17 – сумма баллов, выставленных экспертом; 26 – максимально возможная сумма баллов. Если  $\mathcal{E}$  равна 85% и нет ни одной оценки 0 – урок отличный; от 65 до 84% - урок хороший; от 45 до 64 % - урок проведён удовлетворительно.

**Выходной контроль по теме:**

Содержание заданий	Рекомендации по их выполнению
Обоснуйте ваше понимание открытости и динамичности образовательных систем Обоснуйте, что образовательное учреждение – объект научного управления	Воспользуйтесь признаками системного объекта и определением понятия «образовательная система»
Перечислите основные принципы управления образовательными системами	Изучите учебное пособие С.В Воробьёвой «Основы управления образовательными системами»
Назовите методы управления и охарактеризуйте достоинства каждого из них	Опорные конспекты лекций и пособие В.П.Симонова «Педагогический менеджмент»
Выполните тест № 1 модуля 1	Изучите пособие Лапицкого О.И. «Управление образовательными системами»

**Тема 1.3 Государственно-общественный характер управления образованием. Взаимодействие с социальными институтами.**

1. Основные признаки государственного управления образованием. Государственные органы управления образованием.
2. Основные признаки общественного управления образованием. Общественные органы управления образованием .
3. Темы для содокладов и сообщений:
  - 3.1.1. Социальное партнёрство как активный тип взаимодействия образовательного учреждения и социума.

### 3.1.2. Из истории попечительства в России

#### 4. Школа – организующий центр совместной деятельности школы, семьи и общественности.

Темы для содокладов и сообщений:

##### 4.1.1. Что такое общественно-активные школы ( 5, Интернет-ресурс )

#### 5. Семья – специфическая педагогическая система. Методы работы учителя и классного руководителя с родителями учащихся (3, с. 482-491)

Темы для содокладов и сообщений:

##### 5.1.1. Шацкий С.Т. и Макаренко А.С. о семейном воспитании

#### **Задание для самостоятельной работы:**

1.Изучите самостоятельно примерное положение об управляющем совете школы и попечительском совете. Установите сходство и различие этих органов общественного самоуправления школой, заполнив таблицу, представленную ниже. О формах и сроках отчётности согласуйте с преподавателем.

Показатели	Попечительский совет	Управляющий совет
Нормативно-правовые основания для создания		
Документы, регламентирующие создание		
Нормативный акт создания		
Объект управления		
Управленческие полномочия		
Способ и процедуры формирования		
Состав и количественное соотношение членов совета		
Представленность в составе: - родителей - учителей, работников - учеников - руководителя ОУ - учредителя - внешкольной общественности		

2.Изучите первый и второй вопросы семинарского занятия по учебнику Педагогика под редакцией В.А. Слостёнина (4), а также используйте различные материалы Интернет-ресурсов, доступные статьи из педагогических журналов и ответьте на вопросы, поместив их в таблицу:

	ПЛЮСЫ	МИНУСЫ
Государственная составляющая управления образованием		
Общественная составляющая управления образованием		

Необходимо учесть следующие аспекты: ресурсы и возможности финансирования; использование разных ресурсов (уточните каких) для проектов развития образования; практику открытых и публичных обсуждений при принятии решений; развитие инициативы и социального партнёрства; действие органов самоуправления и соуправления и др.

3. В чём сущность понятий «автономия образовательного учреждения» и «автономное образовательное учреждение»? Основные признаки автономии образовательного учреждения сформулируйте, пользуясь определением автономии в глоссарии данного учебно-методического пособия. Основные признаки автономного образовательного учреждения определите, изучив Федеральный закон от 3 ноября 2006 г. № 174-ФЗ «Об автономных учреждениях».

**Литература для обязательного самостоятельного изучения:**

1. Федеральный закон РФ « Об образовании в Российской Федерации» № 273-ФЗ (вступил в силу 1 сентября 2013 г) <http://www.zakonrf.info/zakon-ob-obrazovanii-v-rf/>
2. Постановление Правительства РФ от 10.12.99 № 1379 «Об утверждении Примерного положения о попечительском совете общеобразовательного учреждения».
3. Письмо Минобрнауки России от 14.05.04 № 14-51-131/13 «О методических рекомендациях по функциям, организации и работе управляющих советов общеобразовательных учреждений»
4. Моисеев А. М., Мерцалова Т. А., Косарецкий С. Г., Седельников А. А. 100 главных понятий о школе и государственно-общественном управлении. Краткий словарь-справочник для общественных управляющих. – М.: 2015. – 151 с. <http://sch236s.mskobr.ru/files/100главных-понятий.pdf> (дата просмотра: 21.01.2019)

**Вопросы для дискуссии и обсуждения:**

1. Государственно-общественное или общественно-государственное управление образованием?
2. Может ли управляющий или попечительский совет оценивать работу учителя? Если – да, то в каких формах это допустимо? Подотчётен ли директор образовательного учреждения общественным органам самоуправления?

**Литература:**

1. Воробьёва С.В. Основы управления образовательными системами: учебное пособие для студентов вузов. М., 2008. – 208 с.
2. Лапицкий О.И. Управление образовательными системами: учебно-методическое пособие. – Благовещенск, изд-во БГПУ, 2016. – 283с.
3. Федеральный закон РФ « Об образовании в Российской Федерации» № 273-ФЗ (вступил в силу 1 сентября 2013 г) <http://www.zakonrf.info/zakon-ob-obrazovanii-v-rf/>
4. Педагогика: Учебное пособие для студентов педагогических учебных заведений / В.А. Сластёнин, И.Ф. Исаев, А.И. Мищенко, Е.Н. Шиянов. – М., 1998 . – 512 с.
5. Симонов В.П. Педагогический менеджмент: 50 НОУ-ХАУ в области управления образовательным процессом. Учебное пособие. М., 1997. – 264 с.
6. Всероссийский портал общественно-активных школ (Интернет-ресурс: [www.cs-network.ru](http://www.cs-network.ru))
7. Лебедев О.Е. Управление образовательными системами. М.,2004. – 134 с.
8. Седельников А.А. Управляющий и попечительский советы: сходства и различия// Справочник руководителя образовательного учреждения, 2006. - №12,
9. Управление школой: словарь-справочник руководителя образовательного учреждения / под ред. А.М. Моисеева, А.А. Хвана. М., 2005. – 320 с.

**Выходной контроль по теме:**

Содержание заданий	Рекомендацию по их выполнению
Признаки государственного и общественного характера образования	По учебнику Педагогика под редакцией Сластёнина В.А.

Государственные органы управления образованием и их основные полномочия	Глава Закона РФ «Об образовании в РФ»
Органы общественного самоуправления и их основные функции	Нормативно-правовые документы в списке литературы
Выполните тест № 2 Модуля 1	Изучите пособие Лапицкого О.И. «Управление образовательными системами»

## **Модуль 2. Менеджер образования и содержание управленческой деятельности**

### **Тема 2.1 Основные функции управления образовательными системами: педагогический анализ, целеполагание, планирование, контроль и регулирование.**

Вопросы для изучения:

1. Целеполагание в управлении образовательными системами. Требования к конкретности и диагностичности целей.
2. Педагогический анализ как специфическая функция управления образовательными системами. Виды и объекты педанализа.
3. Педагогический анализ уроков и внеклассных мероприятий. Подготовка руководителя к анализу уроков.
4. Требования к планированию деятельности образовательных учреждений. Виды планов. Структура годового плана работы ОУ.

Темы для содокладов и сообщений:

4.1.1 Программно-целевой подход к управлению образовательным учреждением

5. Контроль – важнейшая функция управления образовательными системами. Требования к контролю. Виды, формы и методы контроля.

Темы для содокладов и сообщений:

5.1.1. Особенности контроля в условиях инноваций и эксперимента

5.1.2. Контроль качества образовательных услуг

#### **Вопросы для дискуссий и обсуждения:**

1. Всегда ли нужно разрабатывать программу развития образовательного учреждения?
2. Насколько применимы альтернативные подходы к планированию, известные в современном менеджменте (технологии SMART и SWOT-анализ, лента Ганта, сетевые графики и т.п.) ?
3. Как связан контроль и регулирование с другими функциями управления образовательными системами?
4. «Управлять – значит мотивировать» - гласит одно из правил современного менеджмента. Дайте пояснение этому правилу, опираясь на теорию менеджмента, психологию управления.

#### **Задание для самостоятельной работы:**

1. Выполните письменно задания I–V по функциям управления из методических рекомендаций для студентов по изучению дисциплины и отчитайтесь перед преподавателем.
2. Выполните тест № 3 модуля 2.

#### **Литература:**

1. Воробьева С.В. Основы управления образовательными системами: учебное пособие для студентов вузов. М., 2008. – 208 с.
2. Лапицкий О.И. Управление образовательными системами: учебно-методическое пособие. – Благовещенск, изд-во БГПУ, 2016. – 283с.
3. Педагогика: Учебное пособие для студентов педагогических учебных заведений / В.А. Сластёнин, И.Ф. Исаев, А.И. Мищенко, Е.Н. Шиянов. – М., 1998 . – 512 с.

4. Управление образовательными системами: Учебное пособие / Под ред. В.С. Кукушина. – М., 2003. – 464 с.
5. Управление развитием школы/ Под ред. М.М. Поташника и В.С. Лазарева. – М., 1995. – 464 с.
6. Шамова Т.И., Третьяков П.И., Капустин Н.П. Управление образовательными системами: Учебное пособие для студентов высших учебных заведений, М., 2001. – 320 с.

## **Тема 2.2 Методическая работа в образовательном учреждении. Повышение квалификации и аттестация педагогических кадров.**

Вопросы для изучения и обсуждения на семинаре:

1. Сущность, задачи, основные компоненты и формы методической работы в образовательном учреждении.

Темы для содокладов и сообщений:

- 1.1.1. Передовой педагогический опыт и его разновидности.
2. Повышение квалификации педагогических кадров и формы их осуществления.
3. Порядок аттестации педагогических и руководящих кадров государственных и муниципальных образовательных учреждений.

### ***Вопросы для дискуссий и обсуждения:***

1. Какие можно предусмотреть формы стимулирования деятельности учителей по результатам аттестации?
2. Докажите, что самообразование педагога системообразующий фактор методической работы в образовательном учреждении?

### **Задание для самостоятельной работы:**

1. Составить тест из 5 вопросов на основе изучения Положения об аттестации педагогических работников и подготовьтесь озвучить его на занятии по методике «Перекрёстная дискуссия».

### **Основная литература:**

1. Воробьева С.В. Основы управления образовательными системами: учебное пособие для студентов вузов. М., 2008. – 208 с.
2. Лапицкий О.И. Управление образовательными системами: учебно-методическое пособие. – Благовещенск, изд-во БГПУ, 2016. – 283с.
3. Педагогика: Учебное пособие для студентов педагогических учебных заведений / В.А. Сластёнин, И.Ф. Исаев, А.И. Мищенко, Е.Н. Шиянов. – М., 1998. – 512 с/
4. Приказ Министерства образования и науки Российской Федерации (Минобрнауки России) от 7 апреля 2014 г. N 276 «Об утверждении Порядка проведения аттестации педагогических работников организаций, осуществляющих образовательную деятельность».
5. Управление образовательными системами: Учебное пособие / Под ред. В.С. Кукушина. – М., 2009. – 464 с.

### **Дополнительная литература:**

6. Андреев В.И. Педагогика: Учебный курс для творческого саморазвития. – 3-е изд. – Казань, 2009. – 608 с.
7. Кульневич С.В., Гончарова В.И., Лакоценина Т.П. Управление современной школой. Выпуск II. Организация и содержание методической работы: Практик. пособие для руководителей, методистов, учителей, студентов пед. учебн. заведений. – Ростов-н/Д, 2003. – 288с.
8. Макарова Т.Н. Планирование и организация методической работы в школе, М., 2002. – 160 с.



9. Руководство педагогическим коллективом: модели и методы / Пособие для руководителей образовательных учреждений под ред. В.С. Лазарева, М., 1995. – 158 с.
10. Шакуров Р. Х. Психология руководства педагогическим коллективом: Учеб. пособие для педвузов - М., 1995. - 183 с.
11. Шепель В.М. Человековедческая компетентность менеджера. Управленческая антропология. М., 1995. – 432 с.

**Выходной контроль по теме:**

Содержание заданий	Рекомендацию по их выполнению
1. Цель и задачи методической работы 2. Компоненты методической работы 3. Формы методической работы 4. Формы повышения квалификации педагогических кадров	Материал изучить по лекциям и учебным пособиям Педагогика под ред. Слостёнина В.А. и пособия Лапицкого О.И.
5. Цель аттестации педагогических кадров 6. Критерии эффективности работы учителя 7. Показатели оценки деятельности педагога и руководителя 8. Квалификационные категории педагогических работников и требования к ним	Кроме указанных выше источников необходимо изучить нормативные документы: Положение об аттестации Минобрнауки РФ.

**Тема 2.3 Управленческая культура руководителя. Стили современного управления. Педагогический коллектив образовательного учреждения.**

Вопросы для изучения и обсуждения на семинаре:

1. Сущность, структура и компоненты управленческой культуры.
2. Личностная и гуманитарная культура руководителя образовательного учреждения.
3. Кто такой менеджер образования. Требования к его профессионально-личностным качествам.
4. Педагогический коллектив образовательного учреждения. Социально-психологический климат. Разрешение педагогических конфликтов.
5. Темы для содокладов и сообщений:
  - 5.1 Стили управления и управленческая культура.
  - 5.2 Стилль делового общения.
  - 5.3 Имидж и авторитет руководителя.
  - 5.4 Интеллигентность руководителя – важное интегративное качество его личности

Вопросы для обсуждения и дискуссий:

3. Согласны ли Вы с утверждением, что культура руководителя – мера его достоинства?
4. Что такое внешняя и внутренняя культура руководителя?
5. Опишите образ руководителя образовательного учреждения как «культурного человека» и «человека культуры». Или эти понятия синонимичны?
6. В чём проявляется интеллигентность руководителя и как она может влиять на эффективность работы педагогического коллектива? (2)

**Задание для самостоятельной работы:**

1. Напишите рецензию на одну из статей:
  - а). Лосев А.Ф. Об интеллигентности // Дерзание духа / Сост. Ю.А. Ростовцев – М., 1988. – С.

Б). Лихачёв Д.С. Письма о добром и прекрасном. Письмо седьмое: Человек должен быть интеллигентным. – М., 1997. – С.95-97

Выходной контроль по теме:

Содержание заданий	Рекомендацию по их выполнению
1.Компоненты управленческой культуры 2.Требования к профессионально-личностным качествам руководителя образовательного учреждения	Материал изучить по лекциям и учебным пособиям Педагогика под ред. Слостёнина В.А., Кукушина В.С.
4.Стили управления 5.Понятие интеллигентности	Опорные конспекты лекций. Методическое пособие Лапицкого О.И.

**Литература:**

1. Воробьёва С.В. Основы управления образовательными системами: учебное пособие для студентов вузов. М., 2008. – 208 с.
2. Лапицкий О.И. Управление образовательными системами: учебно-методическое пособие. – Благовещенск, изд-во БГПУ, 2016. – 283с.
3. Педагогика: Учебное пособие для студентов педагогических учебных заведений / В.А. Слостёнин, И.Ф. Исаев, А.И. Мищенко, Е.Н. Шиянов. – М., 1998 . – 512 с.
4. Управление образовательными системами: Учебное пособие / Под ред. В.С. Кукушина. – М.,2003. – 464 с.
5. Андреев В.И. Педагогика: Учебный курс для творческого саморазвития. – 3-е изд. Казань, 2008. – 608 с.

**Тема 2.4 Инновационные образовательные системы. Управление развитием образовательного учреждения.**

1. Новшества, нововведения, инновации в педагогике.
2. Признаки инновационных образовательных систем и особенности управления ими.
3. Комплексно-целевая программа развития образовательного учреждения. Требования к проектированию программы развития.
4. Развитие образовательного учреждения как инновационный процесс.

Вопросы для обсуждения и дискуссий:

1. В каких случаях пишется программа развития школы. А в каких случаях можно обойтись и без неё?
2. Менеджер инновационного образовательного учреждения: кто он?
3. Что такое саморазвитие управляющей системы обновляющейся школы?

**Задание для самостоятельной работы:**

- 1.Изучите программу развития образовательного учреждения (предложенную преподавателем) и составьте план экспертизы данного документа. Используйте пособие для руководителей образовательных учреждений «Управление развитие школы» под редакцией М.М. Поташника (М.,1995) и монографию В.С. Лазарева «Системное развитие школы» (М.,2002).
2. Выполните тест № 4 модуля № 2.

**Литература:**

1. Лазарев В.С. Системное развитие школы. М., 2002. – 304 с.
2. Лапицкий О.И. Управление образовательными системами: учебно-методическое пособие. – Благовещенск, изд-во БГПУ, 2016. – 283с.
3. Управление развитием школы / под ред. М.М. Поташника и В.С. Лазарева, М. 1995. – 464 с.

### Модуль 3. Нормативно-правовое обеспечение процессов управления образовательными системами

#### Практическое занятие 3.1 Права ребенка и формы их правовой защиты в законодательстве Российской Федерации. Проблемы социального сиротства в России (2ч)

*Вопросы для изучения и обсуждения на семинаре:*

1. Основные положения Конвенции о правах ребёнка и Закона РФ «Об основных гарантиях прав ребенка в Российской Федерации». (2; 3)
2. Защита прав несовершеннолетних и инвалидов в РФ.
3. Защита прав детей-сирот и детей оставшихся без попечения родителей в РФ.
4. Правовое регулирование вопросов устройства детей-сирот, детей, оставшихся без попечения родителей, развитие различных форм устройства детей-сирот.

*Вопросы для дополнительного изучения и дискуссии:*

1. Кто такие социальные сироты и пути решения социального сиротства в России?
2. Какие формы опеки существуют в России и за рубежом?
3. Кто такой омбудсмен и каковы его функции?
4. Права и гарантии приёмной семьи? Почему замещающая семья (фостеровская по зарубежной терминологии) не приживается в России, как форма временного устройства детей в семью.

Семинар проводится в интерактивной форме: «Пресс-конференция «Права ребёнка и механизмы их защиты». Группа делится на журналистов средств массовой информации, а также определяются следующие роли: представители Министерства образования; органов опеки и попечительства; органов внутренних дел; депутат законодательного собрания; юрист; правозащитник детей (омбудсмен). Участники пресс-конференции заранее тщательно готовятся по вопросам предложенным для изучения, изучают нормативные документы. Представители СМИ готовят проблемные вопросы для участников пресс-конференции и также глубоко изучают нормативные документы и находят факты нарушений прав ребёнка, детей сирот по материалам текущей периодики.

*Список литературы*

1. Конституция Российской Федерации: Официальный текст, (Б-ка российского законодательства). - М.: Издательство «ОМЕГА-Л», 2005.-40с.
2. Конвенция о правах ребёнка. Принята резолюцией 44/25 Генеральной Ассамблеи от 29 ноября 1989 г. ([http://www.un.org/ru/documents/decl\\_conv/conventions/childcon.shtml](http://www.un.org/ru/documents/decl_conv/conventions/childcon.shtml))
3. Закон РФ «Об основных гарантиях прав ребенка в Российской Федерации» (в редакции Федерального Закона от 20.07.2000 №103-ФЗ) (<http://www.r-komitet.ru/zakon/zak-002.htm>)
4. Семейный кодекс Российской Федерации: Официальный текст, действующая редакция.- М.: Издательство «ЭКЗАМЕН», 2005.-64 с. (Серия «Кодексы и Законы»).
5. Коробова С.Р., Защита прав ребенка в Российской Федерации: Сборник нормативных документов, - Издательство: Виктория-плюс, -2003, -91с.
6. Защита прав ребенка в современной России,- Издательство: Институт государства и права РАН, -2004 г., - 196- с.
7. Федеральный закон от 21 декабря 1996 г. N 159-ФЗ "О дополнительных гарантиях по социальной поддержке детей-сирот и детей, оставшихся без попечения родителей" (с изменениями и дополнениями) <http://base.garant.ru/10135206/>
8. Федеральный закон от 24.11.1995 N 181-ФЗ (ред. от 29.12.2015) "О социальной защите инвалидов в Российской Федерации"
9. Благотворительный Фонд «Детям с любовью» <http://www.to-childrenwithlove.ru/faq.html>

10. Информационный проект Национального фонда защиты детей от жестокого обращения «Профилактика социального сиротства в России» <http://www.sirotstvo.ru/>
11. Образовательное право : учебник для вузов / А. И. Рожков [и др.] ; под редакцией А. И. Рожкова, В. Ю. Матвеева. — 4-е изд., перераб. и доп. — Москва : Издательство Юрайт, 2024. — 376 с. — (Высшее образование). — ISBN 978-5-534-12877-2. — Текст : электронный // Образовательная платформа Юрайт [сайт]. — URL: <https://urait.ru/bcode/536408> (дата обращения: 25.05.2024).

#### ***Задания для самостоятельной работы:***

I. Изучите Конвенцию о правах ребёнка и ответьте, что говорится в международном документе:

- о школьной дисциплине и наказаниях;
- о недопустимости всех видов эксплуатации детей;
- о гарантиях ребёнка в случае обвинения его в нарушениях уголовного законодательства;
- о гражданстве ребёнка и праве на сохранение своей индивидуальности;
- о незаконном перемещении и невозвращении детей из-за границы;
- о признании прав ребёнка в образовании;
- перечислите, какие права ребёнка государства-участники Конвенции обязуются обеспечить (выпишите их).

#### ***Упражнения***

1. Прокомментируйте правовые последствия следующей ситуации:

В Ярославле учительницу младших классов обвиняют в насилии над детьми. Как рассказали в районной прокуратуре, уголовное дело против Г.К. было возбуждено по ст. 156 УК РФ («ненадлежащее исполнение обязанностей по воспитанию несовершеннолетних педагогом образовательного учреждения, если эти деяния соединены с жестоким обращением с несовершеннолетними»).

С заявлением о том, что 60-летняя учительница с 32-летним стажем работы избивает учеников, в прокуратуру обратились воспитатели детского дома. Две 10-летние воспитанницы, учившиеся в классе Г.К., неоднократно говорили им, что учительница во время уроков «отвешивает подзатыльники и бьет линейкой и указкой по рукам». Таким образом, педагог наказывала свои подопечных за невыученные уроки и плохое поведение.

В текст заявления вошли также слова еще двух учеников Г.К., которые подтвердили случаи необоснованного насилия. На допросе школьники показали, что привычка к рукоприкладству появилась у пожилой учительницы с конца прошлого учебного года.

Подозреваемой назначена комплексная амбулаторно-психиатрическая экспертиза. Если вина Г.К. будет доказана в суде, ей грозит до 2 лет лишения свободы с временным лишением права занимать должности в сфере образования.

*По материалам сайта gazeta.ru.*

Может ли администрация уволить учительницу на основании изложенных фактов? Кто может обратиться с таким требованием к администрации?

### ***Практическое занятие 3.3 Нормативно-правовые и организационные основы деятельности образовательных учреждений. Правовой статус образовательных учреждений (2ч)***

*Вопросы для изучения и обсуждения на семинаре:*

1. Правовой статус образовательных учреждений. Типы и виды образовательных учреждений и организаций. ОУ как юридическое лицо.

2. Регламентация деятельности филиалов, структурных подразделений образовательных учреждений, союзов, ассоциаций и т.п.
3. Порядок создания, реорганизации и ликвидации ОУ. Учредители и учредительные документы ОУ. Составьте тест из 5 вопросов с вариантами ответов.
4. Общие требования к приёму граждан в образовательные учреждения (4, статья 16). Составьте тест к правилам приёма в ОУ из 5 вопросов с вариантами ответов.
5. Требования к уставу образовательного учреждения, его правовой статус. (1, с.414-417; статья 13).
6. Компетенции и полномочия органов государственной власти и образовательных учреждений в обеспечении гарантий общедоступного и бесплатного образования.

*Основная литература:*

1. Об утверждении Положения о порядке аттестации и государственной аккредитации образовательных учреждений. Приказ Министерства общего и профессионального образования Российской Федерации от 22.05.1998 N 1327(в ред. от 11.08.2000 г. № 2439).
2. Положение о лицензировании образовательной деятельности. Постановление Правительства РФ от 18.10.2000 г. N 796, [www.garant.ru](http://www.garant.ru)
3. Управление образовательными системами: Учебное пособие / Под ред. В.С. Кукушина. – М., ИКЦ «Март»; Ростов н/Д: Изд центр «Март», 2003. – 464 с.
4. Федеральный закон РФ « Об образовании в Российской Федерации» № 273-ФЗ (вступил в силу 1 сентября 2013 г) <http://www.zakonrf.info/zakon-ob-obrazovanii-v-rf/>
5. Фёдорова, М.Ю. Образовательное право; Учебное пособие для вузов /М.Ю. Фёдорова, М.: Владос. – 2004. – 319 с.
6. Ягофаров, В.Ф. Нормативно-правовое обеспечение образования. Правовое регулирование системы образования: учебное пособие для студентов / В.Ф. Ягофаров, М.: Владос. – 2009. -399 с.
7. Образовательное право : учебник для вузов / А. И. Рожков [и др.] ; под редакцией А. И. Рожкова, В. Ю. Матвеева. — 4-е изд., перераб. и доп. — Москва : Издательство Юрайт, 2024. — 376 с. — (Высшее образование). — ISBN 978-5-534-12877-2. — Текст : электронный // Образовательная платформа Юрайт [сайт]. — URL: <https://urait.ru/bcode/536408> (дата обращения: 25.05.2024).

***Вопросы для дискуссии и обсуждения:***

1. Что представляет собой сеть (система) образовательных учреждений? Как в этой системе соотносятся между собой типы, виды и организационно-правовые формы образовательных учреждений?
2. В чем отличие правового положения образовательного учреждения от его правового статуса? Насколько юридически и практически необходимо разграничение этих понятий?
3. В чем, на Ваш взгляд, смысл и необходимость различения различных видов правового статуса образовательного учреждения? Имеет это практическое значение?
4. Имеют ли право филиалы образовательных учреждений выдавать документы о получении образования?
5. Должны ли филиалы образовательных учреждений проходить государственную аттестацию и аккредитацию?
6. Какие нормативные документы дают право заниматься предпринимательской деятельностью и оказывать платные образовательные услуги?
7. Кто является учредителем школы, учреждений НПО, СПО, ВПО? А кто может быть учредителем негосударственного образовательного учреждения?

8. С какими документами образовательное учреждение обязано ознакомить родителей (законных представителей) поступающего?

**Практическое задание:**

1. Изучите I-VII глав Закона «Об образовании в РФ» и заполните следующую таблицу, указав в соответствующем столбце знаком «+»

Перечень компетенций и полномочий	Образовательного учреждения	Местных органов самоуправления, муниципальных округов	Органов власти субъектов РФ	Федеральных органов власти
1.Создание, реорганизация и ликвидация ОУ: - школ; - ДОУ; - УДОД; - учреждений СПО - учреждений ВПО 2.Порядок аттестации работников государственных и муниципальных ОУ 3.Установление форм проведения государственной итоговой аттестации, в том числе ЕГЭ 4.Обеспечение и проведение государственной (итоговой) аттестации основной (итоговой) аттестации основного общего и среднего (полного) образования, в т.ч. в форме ЕГЭ 5.Установление форм проведения итоговой и промежуточной аттестации в переводных классах 6.Надзор и контроль за соблюдением законодательства РФ в области образования в учреждениях - ВПО; - СПО; - общего образования 7.Лицензирование и государственная аккредитация учреждений: - ВПО; - СПО; - школ; - гимназий 8.Контроль качества образования 9.Установление нормативов финансирования для - школ; - учреждений для детей сирот;				

- учреждений СПО; - учреждений ВПО. 10.Обеспечение работы подразделений общественного питания и медицинского обслуживания и контроль их работы в ОУ 11.Расходы на - оплату труда работников общеобразовательных учреждений; - на приобретение учебников, ТСО; - ремонт и содержание здания; - питание школьников				
---	--	--	--	--

### Самостоятельная работа:

I. Изучите главы I -VII закона об образовании и главы 7 и 8 учебного пособия Ягофарова Д.А. (6). И ответьте письменно на следующие вопросы:

1. Что такое персональная ответственность обучающихся? (6, с.232-236)
2. Что такое кетеральная правовая ответственность?
3. Меры юридической ответственности за нарушения законодательства в области образования.

4. Изучите права работников образовательных учреждений и меры их социальной поддержки (4, глава 5). Напишите, какие рекомендации МОТ/ЮНЕСКО (Международной организация труда ЮНЕСКО) не учтены в нашем российском законодательстве (6,с.264)

II. Заполните таблицу, изучив глав I -VII Закона об образовании, и главы 7 и 8 учебного пособия Ягофарова Д.А. (6).

Укажите субъекта права знаком «П» в соответствующей колонке, если таковые права гарантируются российским законодательством и знаком «О», если это обязанность субъекта образовательного права. Рядом со знаком сделайте ссылки на соответствующие статьи закона «Об образовании в Российской Федерации» № 273-ФЗ

Права или обязанности	учащиеся	студенты	родители	педагоги
1.Участие в управлении образовательным учреждением. 2.Свободное посещение мероприятий, не предусмотренных учебным планом. 3.Свободное посещение занятий. 4.Бесплатное получение второго профессионального образования. 5.Свобода выбора методов оценки знаний. 6.Выполнять в установленные сроки все виды заданий, предусмотренных учебным планом. 7.Переходить с платного обучения на бесплатное. 8.Участвовать в обсуждении и решении важнейших вопросов деятельности ОУ.				

9. Возмещение вреда, причинённого учителю в связи с исполнением им трудовых обязанностей, и компенсация морального ущерба.				
--	--	--	--	--

**Выходной контроль:**

<b>Содержание заданий</b>	<b>Рекомендацию по их выполнению</b>
1. Типы и виды образовательных учреждений. 2. Автономия образовательных учреждений. 3. Автономное образовательное учреждение	Вопросы изучаются по Законам «Об образовании в РФ», «Об автономных учреждениях», главы 2 и 3 II и глоссарий данного методического пособия
4. Признаки учреждения как юридического лица.	См. лекции по теме 6., а также Гражданский Кодекс РФ, статьи 48 и 51.
3. Определение процедур лицензирования, аттестации, аккредитации ОУ	См. глоссарий и нормативные документы (1; 2) из списка основной литературы
4. Учредители ОУ, учредительные документы	Глава 3 Закона «Об образовании в РФ»
5. Требования к Уставу ОУ.	Глава 3 Закона об образовании ст. 25

**Практическое занятие 3. 4 Правовой статус педагогических работников и других участников образовательного процесса (4 ч)**

*Вопросы для изучения и рассмотрения на семинаре:*

1. Понятие правового статуса работника образования. Права, обязанности и законные интересы педагогических работников.
2. Понятие и система юридических гарантий работников образования. Законодательно закреплённые льготы работников образования (федеральный, региональный и местный уровни).
3. Нормативно-правовое регулирование некоторых аспектов труда педагогических работников.
4. Оплата труда в сфере образования. Новая система оплаты труда, стимулирующая качество и результативность педагогических работников.
5. Платные образовательные услуги и защита прав потребителей этих услуг.
6. Правовой статус и правовая ответственность как гарантия прав и законных интересов учащихся средних школ.
7. Правовой статус и правовая ответственность как гарантия прав и законных интересов студентов профессиональных образовательных учреждений. Вопросы социальной защиты обучающихся.
8. Права и обязанности родителей (законных представителей) в образовательных отношениях.

*Задания для самостоятельной работы:*

Заполнение таблиц «Социальные гарантии прав граждан на образование» и «Субъекты учебной и научной деятельности в системе общего среднего и высшего образования, их права и обязанности».

*Основная литература:*



1. Федеральный закон РФ « Об образовании в Российской Федерации» № 273-ФЗ (вступил в силу 1 сентября 2013 г) <http://www.zakonrf.info/zakon-ob-obrazovanii-v-rf/>
2. Фёдорова, М.Ю. Образовательное право; Учебное пособие для вузов /М.Ю. Фёдорова, М.: Владос. – 2004. – 319 с.
3. Ягофаров, В.Ф. Нормативно-правовое обеспечение образования. Правовое регулирование системы образования: учебное пособие для студентов / В.Ф. Ягофаров, М.: Владос. – 2009. -399 с.
4. Образовательное право : учебник для вузов / А. И. Рожков [и др.] ; под редакцией А. И. Рожкова, В. Ю. Матвеева. — 4-е изд., перераб. и доп. — Москва : Издательство Юрайт, 2024. — 376 с. — (Высшее образование). — ISBN 978-5-534-12877-2. — Текст : электронный // Образовательная платформа Юрайт [сайт]. — URL: <https://urait.ru/bcode/536408> (дата обращения: 25.05.2024).
5. Воробьева, С. В. Управление образовательными системами : учебник и практикум для вузов / С. В. Воробьева. — 2-е изд., перераб. и доп. — Москва : Издательство Юрайт, 2024. — 491 с. — (Высшее образование). — ISBN 978-5-534-07307-2. — Текст : электронный // Образовательная платформа Юрайт [сайт]. — URL: <https://urait.ru/bcode/538575> (дата обращения: 25.05.2024).

**Выходной контроль по теме:**

1. Правовой статус участников образовательного процесса (педагогов, администрации ОУ, учащихся, студентов, родителей)	Главы 4 и 5 Закона «Об образовании в РФ», главы 7, 8 учебного пособия Ягофарова Д.А. В закреплении изученного материала поможет выполнение самостоятельной работы (часть II) к теме 6.
2. Понятие правового статуса работника.	

**Практическое занятие 3.5 Нормативно-правовое обеспечение деятельности социального педагога и психолога (4ч)**

*Вопросы для изучения и обсуждения на семинаре:*

1. Профессиограмма социального педагога и психолога. Требования Единого квалификационного справочника должностей руководителей специалистов и служащих - раздел III «Должности педагогических работников» - Социальный педагог; педагог-психолог.
2. Профессиональный стандарт «Педагог-психолог (психолог в сфере образования)», основные трудовые функции.
3. Профессиональный стандарт «Специалист в области воспитания» (Приказ Минтруда России от 10 января 2017 г. № 10н ), основные трудовые функции.
4. Оценка работы социального педагога и психолога. Порядок аттестации работников данной категории. Нормативы рабочего времени и отдыха данной категории педагогических работников.
5. Функции уполномоченного по защите прав ребёнка в образовательном учреждении, миссия и функции социального педагога в защите прав ребёнка.
6. Взаимодействие социального педагога с комиссией по делам несовершеннолетних и защите их прав и с инспекцией по делам несовершеннолетних местных отделений полиции.

*Задания для самостоятельной работы:*

1. Подготовить профессиограмму социального педагога и педагога-психолога и сравнить.

2. Найти нормативные документы, определяющие рабочее время и время отдыха социального педагога и педагога-психолога.

*Основная литература:*

1. «Конвенция о правах ребенка» (одобрена Генеральной Ассамблеей ООН 20.11.1989, полностью вступила в силу в 1995, вступила в силу для СССР 15.09.1990)
2. 124-ФЗ «Об основных гарантиях прав ребенка в РФ» от 24.07.1998
3. 120-ФЗ "Об основах системы профилактики безнадзорности и правонарушений несовершеннолетних" от 24.06.1999
4. 195-ФЗ «Кодекс РФ об административных правонарушениях от 30.12.2001г. (ст. 5.35, 5.36)
5. 282-ОЗ Закон Амурской области «О профилактике наркомании, токсикомании, алкоголизма в Амурской области» от 28.12.2006
6. 132 –ОЗ Закон амурской области «О дополнительных гарантиях по социальной поддержке детей-сирот и детей, оставшихся без попечения родителей» (20.12. 2012)
7. Гришанова О.С. Справочник социального педагога. М.: Учитель, - 2016.- 295 с.
8. Профессиональный стандарт «Педагог-психолог (психолог в сфере образования)» Приказ от 24 июля 2015 г. № 514н Министерства труда и социальной защиты Российской Федерации
9. Профессиональный стандарт «Специалист в области воспитания» (Приказ Минтруда России от 10 января 2017 г. № 10н )
10. Менеджмент в образовании : учебник и практикум для вузов / С. Ю. Трапицын [и др.] ; под редакцией С. Ю. Трапицына. — 2-е изд., перераб. и доп. — Москва : Издательство Юрайт, 2024. — 478 с. — (Высшее образование). — ISBN 978-5-534-14107-8. — Текст : электронный // Образовательная платформа Юрайт [сайт]. — URL: <https://urait.ru/bcode/536691> (дата обращения: 25.05.2024).
11. Образовательное право : учебник для вузов / А. И. Рожков [и др.] ; под редакцией А. И. Рожкова, В. Ю. Матвеева. — 4-е изд., перераб. и доп. — Москва : Издательство Юрайт, 2024. — 376 с. — (Высшее образование). — ISBN 978-5-534-12877-2. — Текст : электронный // Образовательная платформа Юрайт [сайт]. — URL: <https://urait.ru/bcode/536408> (дата обращения: 25.05.2024).

## **5.1 ПРАКТИКУМ ПО ДИСЦИПЛИНЕ ДЛЯ СТУДЕНТОВ, ОБУЧАЮЩИХСЯ НА ЗАОЧНОМ ОТДЕЛЕНИИ**

**Практическое занятие № 1 по теме 1.2 Образовательное учреждение как педагогическая система и объект научного управления. Принципы и методы управления образовательными системами.**

*Вопросы для изучения и обсуждения:*

1. Школа как социально-педагогическая система и объект управления, её компоненты. Что такое политика, философия, миссия школы, школьная культура?
2. Принципы управления: традиционные и на основе современного менеджмента.
  - 2.1. Практическое задание: Сравните традиционную систему принципов управления и систему, построенную на идеологии педагогического менеджмента. Найдите общее, различия, сделайте выводы. Какими принципами вы дополнили бы эти системы?(1 , с.43 – 52)

3. Методы управления образовательными системами. Методы управления персоналом образовательного учреждения. Что можно перенести из теории менеджмента и теории управления персоналом в образовательные системы?
4. Государственно-общественный характер управления образованием. Взаимодействие с социальными институтами. Особенности функционирования управляющих, попечительских, наблюдательных советов образовательных организаций.

#### **Вопросы для дискуссии и обсуждения:**

- 1) Докажите, что в школе «как в капле воды» отражаются болезни общества. И как может повлиять «болезнь школы» на развитие общества?
- 2) Что такое концепция образовательного учреждения и как она связана с миссией самого учреждения?
- 3) Применимы ли методы менеджмента в экономике и бизнесе к образовательным системам?
- 4) Докажите, что управление образовательными системами – разновидность социального управления.
- 5) Какие методы управления образовательными системами на ваш взгляд более эффективны? Обоснуйте свой выбор.
- 6) Может ли управляющий или попечительский совет оценивать работу учителя? Если – да, то в каких формах это допустимо? Подотчётен ли директор образовательного учреждения общественным органам самоуправления?

#### **Задание для самостоятельной работы:**

- 1) Пользуясь рис.1 «Устройство школы как открытой системы» (4, с.49) и схемой 2 «Педагогическая система школы, её свойства и взаимодействие с другими социальными сферами» (5,с.26), назовите основные структурные и функциональные компоненты школы как системы. Спроектируйте модель выпускника школы, гимназии, школы с углублённым изучением (по микрогруппам).

#### **Литература:**

1. Воробьёва С.В. Основы управления образовательными системами: учебное пособие для студентов вузов. М., 2008. – 208 с.
2. Лапицкий О.И. Управление образовательными системами: учебно-методическое пособие. – Благовещенск, изд-во БГПУ, 2016. – 283с.
3. Симонов В.П. Педагогический менеджмент: НОУ-ХАУ в образовании: Учебное пособие. М., 2006. - 357 с.
4. Управление развитием школы / под ред. М.М. Поташника и В.С. Лазарева, М. 1995. – 464 с.
5. Шамова Т.И., Третьяков П.И., Капустин Н.П. Управление образовательными системами: Учебное пособие для студентов высших учебных заведений, М., 2001. – 320 с.
6. Шамова Т.И., Давыденко Т.М., Шибанова Г.Н. Управление образовательными системами: учебное пособие для студ. высших учебных заведений; под ред. Т.И. Шамовой. – 5 изд., М., 2008.-384 с.

Материалы к практическому заданию:



Рис. 1. Устройство школы как открытой системы

### Выходной контроль по теме:

Содержание заданий	Рекомендации по их выполнению
Обоснуйте ваше понимание открытости и динамичности образовательных систем Обоснуйте, что образовательное учреждение – объект научного управления	Воспользуйтесь признаками системного объекта и определением понятия «образовательная система»
Перечислите основные принципы управления образовательными системами	Изучите учебное пособие С.В Воробьёвой «Основы управления образовательными системами»
Назовите методы управления и охарактеризуйте достоинства каждого из них	Опорные конспекты лекций и пособие В.П.Симонова «Педагогический менеджмент»
Выполните тест № 1 модуля 1	Изучите пособие Лапицкого О.И. «Управление образовательными системами»

**Практическое занятие № 2 по теме 2.2 Методическая работа в образовательном учреждении. Повышение квалификации и аттестация педагогических кадров. Управленческая культура руководителя.**

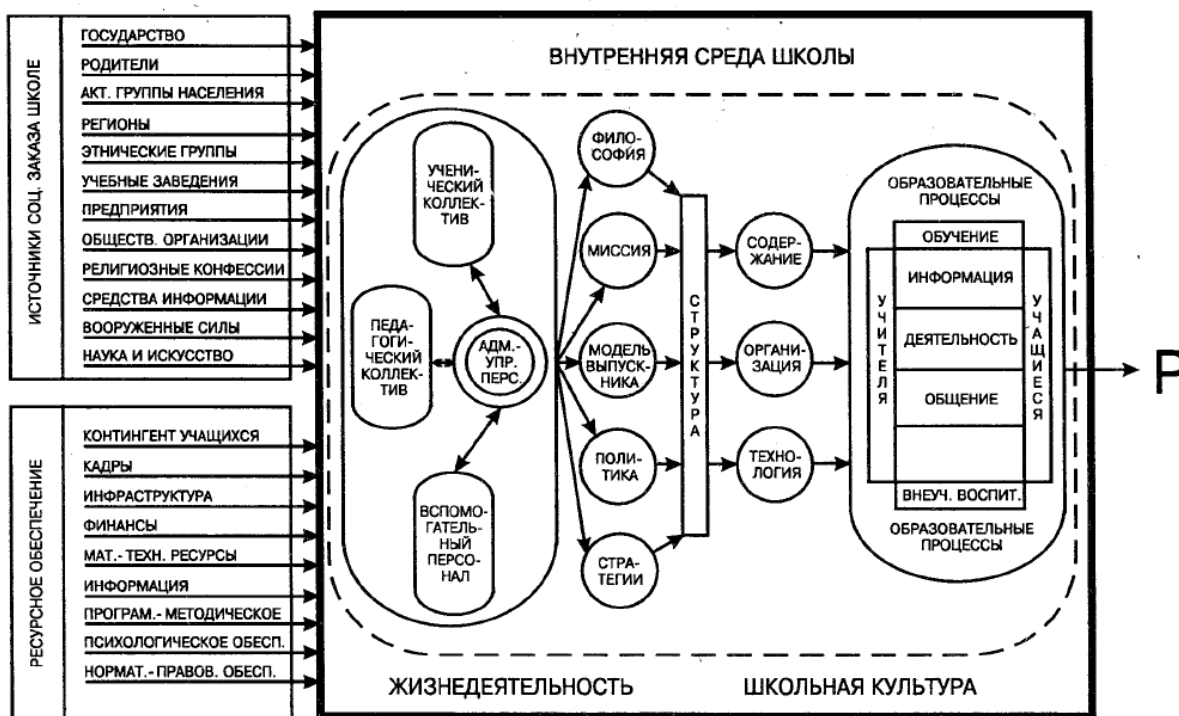
*Вопросы для изучения и обсуждения:*

1. Сущность, задачи, основные компоненты и формы методической работы в образовательном учреждении.
2. Передовой педагогический опыт и его разновидности.
3. Повышение квалификации педагогических кадров и формы их осуществления.
4. Порядок аттестации педагогических и руководящих кадров государственных и муниципальных образовательных учреждений.
5. Сущность, структура и компоненты управленческой культуры.
6. Личностная и гуманитарная культура руководителя образовательного учреждения. Кто такой менеджер образования. Требования к его профессионально-личностным качествам.
7. Педагогический коллектив образовательного учреждения. Социально-психологический климат. Разрешение педагогических конфликтов.

*Вопросы для дискуссий и обсуждения:*

- 1) Какие можно предусмотреть формы стимулирования деятельности учителей по результатам аттестации?
- 2) Докажите, что самообразование педагога системообразующий фактор методической работы в образовательном учреждении?
- 3) Согласны ли Вы с утверждением, что культура руководителя – мера его достоинства?
- 4) Что такое внешняя и внутренняя культура руководителя?
- 5) Опишите образ руководителя образовательного учреждения как «культурного человека» и «человека культуры». Или эти понятия синонимичны?

**Литература:**

1. Андреев В.И. Педагогика: Учебный курс для творческого саморазвития. – 3-е изд. Казань, 2008. – 608 с.
2. Воробьёва С.В. Основы управления образовательными системами: учебное пособие для студентов вузов. М., 2008. – 208 с.
3. Лапицкий О.И. Управление образовательными системами: учебно-методическое пособие. – Благовещенск, изд-во БГПУ, 2016. – 283с.
4. Педагогика: Учебное пособие для студентов педагогических учебных заведений / В.А. Сластёнин, И.Ф. Исаев, А.И. Мищенко, Е.Н. Шиянов. – М., 1998. – 512 с/
5. Приказ Министерства образования и науки Российской Федерации (Минобрнауки России) от 7 апреля 2014 г. N 276 «Об утверждении Порядка проведения аттестации педагогических работников организаций, осуществляющих образовательную деятельность».
6. Управление образовательными системами: Учебное пособие / Под ред. В.С. Кукушина. – М., 2003. – 464 с.

### **Практическое занятие № 3 по теме 2.4 Инновационные образовательные системы. Управление развитием образовательного учреждения**

*Вопросы для изучения и обсуждения:*

1. Новшества, нововведения, инновации в педагогике.
2. Признаки инновационных образовательных систем и особенности управления ими.
3. Комплексно-целевая программа развития образовательного учреждения. Требования к проектированию программ развития.
4. Развитие образовательного учреждения как инновационный процесс.

*Вопросы для обсуждения и дискуссий:*

- 1) В каких случаях пишется программа развития образовательного учреждения. А в каких случаях можно обойтись и без неё?
- 2) Менеджер инновационного образовательного учреждения: кто он?

3) Что такое саморазвитие управляющей системы обновляющейся школы?

**Литература:**

1. Лазарев В.С. Системное развитие школы. М., 2002. – 304 с.
2. Лапицкий О.И. Управление образовательными системами: учебно-методическое пособие. – Благовещенск, изд-во БГПУ, 2016. – 283с.
3. Управление развитием школы / под ред. М.М. Поташника и В.С. Лазарева, М. 1995. – 464 с.

***Практическое занятие 4. Нормативно-правовые и организационные основы деятельности образовательных учреждений. Правовой статус образовательных учреждений (2ч)***

*Вопросы для изучения и обсуждения на семинаре:*

1. Правовой статус образовательных учреждений. Типы и виды образовательных учреждений и организаций. ОУ как юридическое лицо.
2. Регламентация деятельности филиалов, структурных подразделений образовательных учреждений, союзов, ассоциаций и т.п.
3. Порядок создания, реорганизации и ликвидации ОУ. Учредители и учредительные документы ОУ. Составьте тест из 5 вопросов с вариантами ответов.
4. Общие требования к приёму граждан в образовательные учреждения (4,статья 16). Составьте тест к правилам приёма в ОУ из 5 вопросов с вариантами ответов.
5. Требования к уставу образовательного учреждения, его правовой статус. (1, с.414-417; статья 13).
6. Компетенции и полномочия органов государственной власти и образовательных учреждений в обеспечении гарантий общедоступного и бесплатного образования.

*Основная литература:*

1. Об утверждении Положения о порядке аттестации и государственной аккредитации образовательных учреждений. Приказ Министерства общего и профессионального образования Российской Федерации от 22.05.1998 N 1327(в ред. от 11.08.2000 г. № 2439).
2. Положение о лицензировании образовательной деятельности. Постановление Правительства Р Ф от 18.10.2000 г. N 796, [www.garant.ru](http://www.garant.ru)
3. Управление образовательными системами: Учебное пособие / Под ред. В.С. Кукушина. – М., ИКЦ «Март»; Ростов н/Д: Изд центр «Март», 2003. – 464 с.
4. Федеральный закон РФ « Об образовании в Российской Федерации» № 273-ФЗ (вступил в силу 1 сентября 2013 г) <http://www.zakonrf.info/zakon-ob-obrazovanii-v-rf/>
5. Фёдорова, М.Ю. Образовательное право; Учебное пособие для вузов /М.Ю. Фёдорова, М.: Владос. – 2004. – 319 с.
6. Ягофаров, В.Ф. Нормативно-правовое обеспечение образования. Правовое регулирование системы образования: учебное пособие для студентов / В.Ф. Ягофаров, М.: Владос. – 2009. -399 с.
7. Менеджмент в образовании : учебник и практикум для вузов / С. Ю. Трапицын [и др.] ; под редакцией С. Ю. Трапицына. — 2-е изд., перераб. и доп. — Москва : Издательство Юрайт, 2024. — 478 с. — (Высшее образование). — ISBN 978-5-534-14107-8. — Текст : электронный // Образовательная платформа Юрайт [сайт]. — URL: <https://urait.ru/bcode/536691> (дата обращения: 25.05.2024).
8. Образовательное право : учебник для вузов / А. И. Рожков [и др.] ; под редакцией А. И. Рожкова, В. Ю. Матвеева. — 4-е изд., перераб. и доп. — Москва : Издательство Юрайт, 2024. — 376 с. — (Высшее образование). — ISBN 978-5-534-12877-2.

**Вопросы для дискуссии и обсуждения:**

1. Что представляет собой сеть (система) образовательных учреждений? Как в этой системе соотносятся между собой типы, виды и организационно-правовые формы образовательных учреждений?
2. В чем отличие правового положения образовательного учреждения от его правового статуса? Насколько юридически и практически необходимо разграничение этих понятий?
3. В чем, на Ваш взгляд, смысл и необходимость различения различных видов правового статуса образовательного учреждения? Имеет это практическое значение?
4. Имеют ли право филиалы образовательных учреждений выдавать документы о получении образования?
5. Должны ли филиалы образовательных учреждений проходить государственную аттестацию и аккредитацию?
6. Какие нормативные документы дают право заниматься предпринимательской деятельностью и оказывать платные образовательные услуги?
7. Кто является учредителем школы, учреждений НПО, СПО, ВПО? А кто может быть учредителем негосударственного образовательного учреждения?
8. С какими документами образовательное учреждение обязано ознакомить родителей (законных представителей) поступающего?

**Практическое задание:**

2. Изучите I-VII главы Закона «Об образовании в РФ» и заполните следующую таблицу, указав в соответствующем столбце знаком «+»

Перечень компетенций и полномочий	Образовательного учреждения	Местных органов самоуправления, муниципальных округов	Органов власти субъектов РФ	Федеральных органов власти
1.Создание, реорганизация и ликвидация ОУ: - школ; - ДОУ; - УДОД; - учреждений СПО - учреждений ВПО 2.Порядок аттестации работников государственных и муниципальных ОУ 3.Установление форм проведения государственной итоговой аттестации, в том числе ЕГЭ 4.Обеспечение и проведение государственной (итоговой) аттестации основного общего и среднего (полного) образования, в т.ч. в форме ЕГЭ				

<p>5. Установление форм проведения итоговой и промежуточной аттестации в переводных классах</p> <p>6. Надзор и контроль за соблюдением законодательства РФ в области образования в учреждениях</p> <ul style="list-style-type: none"> <li>- ВПО;</li> <li>- СПО;</li> <li>- общего образования</li> </ul> <p>7. Лицензирование и государственная аккредитация учреждений:</p> <ul style="list-style-type: none"> <li>- ВПО;</li> <li>- СПО;</li> <li>- школ;</li> <li>- гимназий</li> </ul> <p>8. Контроль качества образования</p> <p>9. Установление нормативов финансирования для</p> <ul style="list-style-type: none"> <li>- школ;</li> <li>- учреждений для детей сирот;</li> <li>- учреждений СПО;</li> <li>- учреждений ВПО.</li> </ul> <p>10. Обеспечение работы подразделений общественного питания и медицинского обслуживания и контроль их работы в ОУ</p> <p>11. Расходы на</p> <ul style="list-style-type: none"> <li>- оплату труда работников общеобразовательных учреждений;</li> <li>- на приобретение учебников, ТСО;</li> <li>- ремонт и содержание здания;</li> <li>- питание школьников</li> </ul>				
---	--	--	--	--

### Самостоятельная работа:

III. Изучите главы I - VII закона об образовании и главы 7 и 8 учебного пособия Ягофарова Д.А. (6). И ответьте письменно на следующие вопросы:

5. Что такое персональная ответственность обучающихся? (6, с.232-236)
6. Что такое кетеральная правовая ответственность?
7. Меры юридической ответственности за нарушения законодательства в области образования.

8. Изучите права работников образовательных учреждений и меры их социальной поддержки (4, глава 5). Напишите, какие рекомендации МОТ/ЮНЕСКО (Международной организацией труда ЮНЕСКО) не учтены в нашем российском законодательстве (6, с.264)

IV. Заполните таблицу, изучив глав I - VII Закона об образовании, и главы 7 и 8 учебного пособия Ягофарова Д.А. (6).

Укажите субъекта права знаком «П» в соответствующей колонке, если таковые права гарантируются российским законодательством и знаком «О», если это обязанность



субъекта образовательного права. Рядом со знаком сделайте ссылки на соответствующие статьи закона «Об образовании в Российской Федерации» № 273-ФЗ

<b>Права или обязанности</b>	<b>учащиеся</b>	<b>студенты</b>	<b>родители</b>	<b>педагоги</b>
1.Участие в управлении образовательным учреждением. 2.Свободное посещение мероприятий, не предусмотренных учебным планом. 3.Свободное посещение занятий. 4.Бесплатное получение второго профессионального образования. 5.Свобода выбора методов оценки знаний. 6.Выполнять в установленные сроки все виды заданий, предусмотренных учебным планом. 7.Переходить с платного обучения на бесплатное. 8.Участвовать в обсуждении и решении важнейших вопросов деятельности ОУ. 9.Возмещение вреда, причинённого учителю в связи с исполнением им трудовых обязанностей, и компенсация морального ущерба.				

## **6 ДИДАКТИЧЕСКИЕ МАТЕРИАЛЫ ДЛЯ КОНТРОЛЯ (САМОКОНТРОЛЯ) УСВОЕННОГО МАТЕРИАЛА**

### **6.1 Оценочные средства, показатели и критерии оценивания компетенций**

<b>Индекс компетенции</b>	<b>Оценочное средство</b>	<b>Показатели оценивания</b>	<b>Критерии оценивания сформированности компетенций</b>
ОПК-1	Деловая игра	Низкий (неудовлетворительно)	Обучающийся затрудняется назвать все компоненты управленческой культуры, стили современного управления и нормы профессиональной этики при организации педагогического взаимодействия, механизмы их самоорганизации, не может их выделять при анализе игры, допускает при этом более двух ошибок. Испытывает затруднения анализировать и решать типичные профессиональные задачи, на основе знания нормативно-правовых актов, регламентирующих

			образовательную деятельность, допуская при этом более двух ошибок.
		Пороговый (удовлетворительно)	Обучающийся в основном называет все компоненты управленческой культуры, стили современного управления и нормы профессиональной этики при организации педагогического взаимодействия, механизмы их самоорганизации, однако затрудняется их выделять при анализе игры, допускает при этом две ошибки. Умеет анализировать и решать типичные профессиональные задачи, на основе знания нормативно-правовых актов, регламентирующих образовательную деятельность, допуская при этом не более двух ошибок.
		Базовый (хорошо)	Обучающийся полностью называет все компоненты управленческой культуры, стили современного управления и нормы профессиональной этики при организации педагогического взаимодействия, механизмы их самоорганизации и может их выделять при анализе игры, однако допускает при этом одну ошибку. Умеет анализировать и решать типичные профессиональные задачи, на основе хорошего знания нормативно-правовых актов, регламентирующих образовательную деятельность, допуская при этом не более одной ошибки.
		Высокий (отлично)	Обучающийся полностью и без ошибок называет все компоненты управленческой культуры, стили современного управления и нормы профессиональной этики при организации педагогического взаимодействия, механизмы их самоорганизации и может их уверенно выделять при анализе игры. Умеет анализировать и решать типичные профессиональные задачи, на основе отличного знания нормативно-правовых актов, регламен-

			тирующих образовательную деятельность, не допустив ни одной ошибки.
ПК-4	Творческое задание	Низкий (неудовлетворительно)	Обучающийся не может применить знания основных тенденций и задач ГОУ, Закона об образовании, положений об управляющем и попечительском совете к структурированию принципиальной схемы ГОУ с распределением полномочий и компетенций различных субъектов управления (федеральных, региональных, местных и самой образовательной организации). Допускает при этом более четырёх ошибок. Затрудняется представить к защите структуру ГОУ, выделить и обосновать компоненты, что определяет низкую способность обучаемого принимать участие в междисциплинарном и межведомственном взаимодействии специалистов по решению задач государственно-общественного управления, способности организовывать совместную деятельность с социальными институтами в целях позитивной социализации обучающихся.
		Пороговый (удовлетворительно)	Обучающийся испытывает затруднения в применении знаний основных тенденций и задач ГОУ, Закона об образовании, положений об управляющем и попечительском совете к структурированию принципиальной схемы ГОУ с распределением полномочий и компетенций различных субъектов управления (федеральных, региональных, местных и самой образовательной организации). Допускает при этом три и более ошибок. Представление и защита такой структуры ГОУ не отличается элементами новизны, оригинальности, имеет место недостаточная аргументированность многих компо-

			<p>нентов, что определяет посредственную способность обучаемого принимать участие в междисциплинарном и межведомственном взаимодействии специалистов по решению задач государственно-общественного управления, способности организовывать совместную деятельность с социальными институтами в целях позитивной социализации обучающихся.</p>
		<p>Базовый (хорошо)</p>	<p>Обучающийся может применять знания основных тенденций и задач ГОУ, Закона об образовании, положений об управляющем и попечительском совете к структурированию принципиальной схемы ГОУ с распределением полномочий и компетенций различных субъектов управления (федеральных, региональных, местных и самой образовательной организации). Но допускает при этом не более двух ошибок. Представление и защита такой структуры ГОУ отличается элементами новизны, оригинальности, аргументированностью многих компонентов, что определяет хорошую способность обучаемого принимать участие в междисциплинарном и межведомственном взаимодействии специалистов по решению задач государственно-общественного управления, способности организовывать совместную деятельность с социальными институтами в целях позитивной социализации обучающихся.</p>

		Высокий (отлично)	Обучающийся уверенно применяет знания основных тенденций и задач ГОУ, Закона об образовании, положений об управляющем и попечительском совете к структурированию принципиальной схемы ГОУ с распределением полномочий и компетенций различных субъектов управления (федеральных, региональных, местных и самой образовательной организации). Не допускает ни одной ошибки. Представление и защита такой структуры ГОУ отличается новизной, оригинальностью, аргументированностью всех компонентов, что определяет высокую способность обучаемого принимать участие в междисциплинарном и межведомственном взаимодействии специалистов по решению задач государственно-общественного управления, способности организовывать совместную деятельность с социальными институтами в целях позитивной социализации обучающихся.
ОПК-1, ПК-4	Тест № 1.2.3.4.5.6	Низкий (неудовлетворительно)	Количество правильных ответов на вопросы теста менее 60 %
		Пороговый (удовлетворительно)	Количество правильных ответов на вопросы теста от 61-75 %
		Базовый (хорошо)	Количество правильных ответов на вопросы теста от 76-84 %
		Высокий (отлично)	Количество правильных ответов на вопросы теста от 85-100 %

### Промежуточная аттестация студентов по дисциплине

Промежуточная аттестация является проверкой всех знаний, навыков и умений студентов, приобретённых в процессе изучения дисциплины. Формой промежуточной аттестации по дисциплине является зачёт.

Для оценивания результатов освоения дисциплины применяется следующие критерии оценивания.

**Оценка «зачтено»** выставляется обучающемуся, если он выполнил все требования к практическим занятиям; отчитался перед преподавателем за выполненные самостоятельные задания, согласно таблицы 4.1; в системе электронного обучения выполнил все тесты не ниже «удовлетворительно», а также прикрепил отчёты по творческим заданиям и получил оценку преподавателя; итоговый тест в системе электронного обучения выполнил не ниже «удовлетворительно»; на итоговом собеседовании ответил верно не менее чем на 75% контрольных вопросов к зачёту.

**Критерий устного ответа на зачёте:**

- свободно владеет педагогической терминологией, нормативно-правовыми документами, имеющими непосредственное отношение к изучаемой проблеме; может извлекать и использовать основную информацию из заданных теоретических, научных, справочных, энциклопедических источников; может систематизировать, анализировать и грамотно использовать практический материал для иллюстраций теоретических положений; может грамотно обосновать свою точку зрения, выразить ценностное отношение к обсуждаемой проблеме;
- осуществляет трансформацию психолого-педагогических знаний в профессиональную деятельность, объясняет сущность приоритетных направлений развития образовательной системы Российской Федерации, законов и иных нормативно-правовых актов, регламентирующих образовательную деятельность в Российской Федерации, нормативных документов по вопросам обучения и воспитания детей и молодежи, федеральных государственных образовательных стандартов дошкольного, начального общего, основного общего, среднего общего, среднего профессионального образования, профессионального обучения, законодательства о правах ребенка, трудового законодательства.
- называет меры социально-педагогической поддержки обучающихся в процессе их социализации.

**Оценка «не зачтено»** выставляется обучающемуся, если он не выполнил все требования к практическим занятиям; не отчитался перед преподавателем за выполненные самостоятельные задания, согласно таблицы 4.1; в системе электронного обучения выполнил тесты ниже «удовлетворительно», не прикрепил все отчёты по творческим заданиям и не получил оценку преподавателя; итоговый тест в системе электронного обучения выполнил ниже «удовлетворительно»; на итоговом собеседовании ответил верно менее чем на 75% контрольных вопросов к зачёту.

**Критерий устного ответа на зачёте:**

- воспроизводит педагогические термины, нормативно-правовые документы, имеющие непосредственное отношение к изучаемой проблеме, но испытывает затруднения в их использовании; не может объяснить сущности некоторых понятий, тем более, их дифференцировать; затрудняется в обосновании своей точки зрения; в выражении ценностного отношения к обсуждаемой проблеме;
- осуществляет некоторую трансформацию психолого-педагогических знаний в профессиональную деятельность, но затрудняется объяснить сущность приоритетных направлений развития образовательной системы Российской Федерации, законов и иных нормативно-правовых актов, регламентирующих образовательную деятельность в Российской Федерации, нормативных документов по вопросам обучения и воспитания детей и молодежи, федеральных государственных образовательных стандартов дошкольного, начального общего, основного общего, среднего общего, среднего профессионального образования, профессионального обучения, законодательства о правах ребенка, трудового законодательства;

- затрудняется оценивать по заданным критериям соблюдение правовых, нравственных и этических норм, требований профессиональной этики в условиях реальных педагогических ситуаций;
- не может назвать меры социально-педагогической поддержки обучающихся в процессе их социализации.

## **6.2 Типовые контрольные задания или иные материалы, необходимые для оценки результатов освоения дисциплины**

### **Оценочное средство №1 Деловая игра: «Приём руководителя и принятие решения»**

#### *Цели и задачи деловой игры*

Дидактические задачи игры – 1) отработка умения принимать оперативные решения по различным текущим делам и управлению образовательным процессом; 2) рефлексия по вопросам стиля управления руководителя и профессиональной этики и основ нравственного поведения; 3) побуждать обучающихся к пониманию необходимости принимать решения на основе знания нормативно-правовых актов в сфере образования и норм профессиональной этики.

Принимаемые решения должны быть основаны на:

- а) знаниях нормативных документов;
- б) результатах педагогического анализа конкретных ситуаций;
- в) умелом использовании информации;
- г) результатах дополнительного исследования в целях получения недостающей информации для принятия нужного решения;
- д) умении предвидеть ход дальнейших событий от возможных вариантов принимаемых решений, опираясь на нормы профессиональной этики.

**Описание игры.** «Принятие оперативных решений директором школы» - фрагментарная игра. Она состоит из независимых фрагментов – ситуаций, отражающих школьную жизнь. Игра проводится в форме приёма посетителей директором школы. В один сеанс игры можно включить 5 - 6 фрагментов. Посетителями являются учителя, родители, учащиеся и другие работники школы. Они приходят к директору с конкретными вопросами, проблемами, заложенными в разыгрываемую ими ситуацию.

Поскольку приём посетителей ведётся экспромтом, то это обстоятельство требует от директора постоянной готовности как в отношении теоретических знаний, практических умений по основам управления школой и использования имеющейся информации, так и в отношении соблюдения профессиональной этики.

Руководитель школы, принимающий посетителей, ведёт с ними беседу, в ходе которой выясняет многие вопросы, уточняет факты, чтобы сделать правильные выводы и принять соответствующее решение. Бывает и так, что принятие решения требует дополнительной информации, изучения и уточнения отдельных фактов, явлений, о которых говорил посетитель, встреч и бесед с учителями, учащимися и другими работниками школы. Поэтому директор школы намечает план своих действий, чтобы заполучить недостающую информацию для принятия объективного решения. Если исчерпывающее управленческое решение не может быть принято сразу, то размышления директора по поводу его дальнейших действий происходят вслух.

**Тактика игры** – разыгрывание ролей. Все участники игры делятся на непосредственных исполнителей ролей и наблюдателей – экспертов, которым предстоит произвести анализ игры и дать оценку исполнению ролей и моделированию ситуаций. Из числа игроков выбирается директор школы, которому предстоит принимать управленческие решения соответственно тем ситуациям, которые будут разыгрываться посетителями.

Правила игры. Участники игры – директор, посетители и наблюдатели – эксперты – действуют в соответствии с алгоритмами, инструкциями.

Алгоритм действий для директора школы по подготовке и принятию управленческого решения:

1. Внимательно выслушать и осмыслить информацию посетителя.
2. Совместно с посетителем определить задачи и проблему, которые предстоит решать.
3. Установить имеющиеся для этого данные и проанализировать их.
4. Выявить, какая требуется дополнительная информация для принятия объективного решения.
5. Определить, что можно доисследовать в беседе с посетителем, и непременно сделать это.
6. Если данных для принятия решения оказывается достаточно, то его следует принять и сообщить посетителю.
7. Если принятие решения по каким-то причинам окажется невозможным, то посетителю следует указать срок, когда он сможет получить ответ, а подготовку решения поставить на контроль.
8. Наметить кто и что должен доисследовать, когда представить дополнительную информацию для окончательного решения возникшей проблемы.
9. Проанализировать полученную информацию, обсудить её с теми, кого касается данная проблема, и принять решение.
10. Принятое решение довести до сведения посетителя.

**Правила игры, которыми должны руководствоваться игроки-посетители:**

1. Каждому игроку-посетителю внимательно прочесть содержание ситуации, которую предстоит моделировать, хорошо осмыслить проблему, заложенную в ней.
2. Перевоплотиться, войти в исполняемую роль посетителя, продумать ход своей беседы и действий с учётом дополнительной информации, которая даётся после описания содержания ситуации, предлагаемой для моделирования.
3. Если принимаемое директором решение не удовлетворило посетителя, то он, как заинтересованное лицо, должен выразить своё несогласие и сформулировать дополнительные вопросы, направленные на решение основной проблемы.

**Инструкция наблюдателям-экспертам.** В ходе игры эксперты ведут целенаправленное наблюдение и готовятся к её анализу, руководствуясь при этом следующими вопросами:

1. Дать обую оценку игре с точки зрения её структуры и актуальности проблематики каждого фрагмента.
2. Правильность использования игроками времени, отведенного на игру в целом и её отдельные этапы.
3. Культура общения и взаимодействия исполнителей ролей.
4. Соблюдение участниками игры педагогического такта и профессиональной этики.
5. Степень перевоплощения исполнителей ролей и качество воссоздания поведения, соответствующего функциональным обязанностям моделируемого игроком лица.
6. Умение или неумение исполнителей ролей снимать возникшее в ходе напряжение, влияющее на принимаемое решение.
7. Умение избежать острые конфликтные ситуации благодаря правильным тактическим действиям директора или наоборот – усложнение существующего в содержании игры напряжения и создание конфликтной ситуации в результате неправильных действий директора и других исполнителей ролей.



8. Умение или неумение поддерживать установившиеся равновесие во взаимодействиях играющих, направленных на реализацию общей задачи, решаемой в ходе игры.

9. Достижение целей и задач игры. Анализ путей, позволивших директору принять правильное решение: умелое использование знаний основ управления школой, нормативных документов, умение использовать внутреннюю и внешнюю информации.

10. Какие педагогические и управленческие решения сформировались в игре у участников игры.

11. Свободное выступление слушателей в прениях по затронутым вопросам в игре и итоговой дискуссии.

**Подведение итогов игры и дискуссии** организатором игры с её участниками: анализ и оценка проведённой игры, обобщение всех выступлений и выработка общих взглядов и подходов по обсуждаемым вопросам.

**Регламент.** Распределение ролей организатором – 3 мин, разыгрывание 5 – 6 ситуаций посетителями 60 мин, т.е. ориентировочно 10 мин на каждую. Около 60 мин с анализом проведённой игры.

Для рефлексии игры попытайтесь ответить на следующие вопросы:

- Заслуживает данная проблема моего внимания?
- Что дает ее решение?
- Кому и для чего это нужно?
- Что произойдет, если ничего не менять?
- Что случится, если я не выдвину ни одной идеи?

## **Оценочное средство №2 «Творческое задание»**

Методические указания к выполнению:

1. Изучите направления развития государственно-общественного управления по источникам интернет ресурсов и по учебно-методическому пособию Лапицкого О.И. «Управление образовательными системами»:

- создание органов государственно-общественного управления в школах
- развитие общественно-профессионального самоуправления
- общественное участие в оценке качества образовательных услуг
- повышение открытости системы образования
- расширение социального партнёрства в сфере образования и посредничества между обучающимися и различными социальными институтами.

2. Изучите «Закон об образовании в РФ» в части полномочий и компетенций различных субъектов управления (федеральных, региональных, местных и самой образовательной организации). Выделите полномочия ГОУ каждого уровня управления.

3. Изучите примерные положения о попечительском и управляющем совете образовательного учреждения.

4. Изучите следующие тенденции участия органов государственно-общественного управления в решении задач образовательных учреждений:

1). Совершенствование программы развития образовательного учреждения, которое отразится на:

- формировании высококвалифицированного педагогического коллектива;
- организации совместной деятельности с различными социальными институтами в целях позитивной социализации обучающихся.
- совершенствовании психологически комфортной атмосферы в образовательном учреждении;
- достижениях образовательного учреждения в конкурсе общеобразовательных учреждений, активно внедряющих инновационные образовательные программы.

2). Расширение социальных связей образовательного учреждения, совершенствование и демократизация системы школьного самоуправления через налаживание более тесных связей с организациями и предприятиями на территории поселения, района, края.

Ожидаемыми результатами должны стать такие показатели, как создание условий для позитивной социализации школьников через реализацию совместных программ с другими учреждениями образования и просвещения в населенном пункте.

3). Совершенствование механизмов привлечения внебюджетных средств за счет участия в национальных приоритетных проектах, конкурсах различного уровня.

4). Целевое использование внебюджетных средств.

5). Увеличение представительства органов общественного управления, ученического самоуправления в системе управления образовательным учреждением.

6). Включение общественности в оценку качества деятельности образовательного учреждения.

5. Сформулируйте под руководством преподавателя задачи ГОУ:

- расширение участия общественности в управлении образованием;
- обеспечение доступности информации для населения;
- формирование благоприятного имиджа системы образования;
- повышение инвестиционной привлекательности системы образования;
- получение поддержки общественностью;
- изучение общественного мнения;
- повышение ответственности;
- профилактика социальной напряжённости;
- расширение круга социальных партнёров и отношений посредничества между различными социальными институтами и обучающимся с целью их позитивной социализации.

6. Спроектируйте структуру ГОУ (принципиальную схему) на уровне школы и района. Работа по двум подгруппам.

### **Оценочное средство №3 «Тест»**

*Тест* – это система стандартизированных заданий, позволяющая автоматизировать процедуру измерения уровня знаний и умений обучающегося, формируемых компетенций.

**Тестовые задания № 1;2;3;4 , используемые в качестве оценочных средств при формировании компетенций ОПК-1; ПК-4;**

#### **Тест № 1 к модулю 1**

Инструкция к выполнению. Следуйте указаниям в вопросе теста. Если не указано в скобках необходимость указать количество вариантов ответа, то устанавливается один вариант из перечисленных в вопросе теста.

**1. Понятие система включает (выберите два правильных ответа):**

- a) комплекс элементов, находящихся во взаимодействии;
- b) совокупность упорядоченных компонентов;
- c) множество элементов, находящихся в отношениях или связях друг с другом;
- d) согласованность элементов в определённой последовательности

**2. Виды систем, по Симонову В.П., бывают**

- a) открытые и социальные;
- b) искусственные, природные, динамические и деятельностные;
- c) открытые, искусственные, динамические, деятельностные и централизованные;
- d) динамические, несвязные, централизованные, суммативные и закрытые.

**3. Назначение систем определяется (укажите неверный ответ):**

- a) функциями и решаемыми задачами;
  - b) целями, функциями и функционированием;
  - c) решаемыми задачами, функциями, развитием и саморазвитием;
  - d) целью и целесообразным характером, решаемыми задачами и потребностями общества.
- 4. Какой элемент НЕ входит в структуру (организацию) систем:**
- a) части или компоненты;
  - b) атрибуты;
  - c) объекты и параметры
  - d) отношения или взаимодействия;
  - e) уровни иерархии и иерархии уровней;
  - f) объекты и субъекты;
- 5. Какое из свойств системы является главным:**
- a) стабильность;
  - b) адаптация;
  - c) эмерджентность;
  - d) совместимость;
  - e) целостность;
  - f) эволюция.
- 6. Целостность социально-педагогической системы – это**
- a) суммативность компонентов;
  - b) неразрывное единство элементов;
  - c) суммативность и взаимообусловленность всех компонентов;
  - d) соединение всех компонентов в единое целое.
- 7. Какие два определения указывают на эмерджентность системы:**
- a) возникновение, появление новых свойств и качеств системы, неприсущих элементам, входящим в систему;
  - b) несводимость свойств системы к свойствам элементов, из которых она состоит;
  - c) определение свойства системы из вновь возникших свойств элементов;
  - d) целое можно изучить только на основе свойств отдельных элементов.
- 8. Характеристика образовательных систем НЕ содержит компонент:**
- a) целевой;
  - b) коммуникативный;
  - c) содержательно-организационный;
  - d) функционально-коммуникативный;
  - e) аналитико-результативный;
- 9. Педагогическая система, по Н.В. Кузьминой, НЕ содержит следующую составляющую:**
- a) цели обучения;
  - b) субъект педагогического воздействия;
  - c) объект педагогического воздействия;
  - d) предмет их совместной деятельности;
  - e) способы совместной деятельности;
  - f) средства педагогической коммуникации;
- 10. Педагогический процесс как система, по Симонову В.П., НЕ содержит следующий компонент:**
- a) цель и результат;
  - b) субъект и объект;
  - c) содержание и способы деятельности;

d) механизмы и методы деятельности.

**11. Установите соответствие между фамилиями учёных и научными подходами к управлению социальными системами:**

1. функциональный;	a) О.С. Виханский;
2. кибернетический;	b) Н. Винер;
3. синергетический;	c) А. Маслоу;
4. административный;	d) А.Файоль;
5. человекоцентристский;	e) Ф. Тейлор;
6. на основе менеджмента.	f) И. Пригожин

**12. «Принципы Мэйо», «иерархия потребностей Маслоу», «хоторнские эксперименты» являются вкладом в теорию управления:**

- a) школы человеческих отношений;
- b) школы поведенческих наук;
- c) административной школы;
- d) неоклассической школы.

**13. «Отцом научного управления» называют:**

- a) П. Друкера;
- b) Ф.Тейлора;
- c) А. Файоля;
- d) Д. Макгрегора.

**14. Автором теории «Х» является:**

- a) Д. Макгрегор;
- b) Ф. Герцберг;
- c) А. Маслоу;
- d) Э. Мэйо.

**15. Наиболее точное определение менеджмента по-американски это:**

- a) делать что-либо руками других и приводить их к успеху;
- b) рационально использовать ресурсы;
- c) превратить толпу в организованную целенаправленную группу;
- d) область деятельности, направленная на обеспечение согласованной и эффективной работы людей с целью выполнения поставленных перед ними задач.

**16. Какое понимание менеджмента указано неверно:**

- a) подход в управлении, обеспечивающий эффективность производства, бизнеса, высоких результатов в социальной сфере;
- b) искусство управления делом и людьми;
- c) система управления по эффективному решению различных задач;
- d) человекоцентристская философия управления;
- e) система принятия грамотных решений.

**17. Какие две формулировки не соответствуют определению «педагогический менеджмент»:**

- a) разновидность социального менеджмента;
- b) система эффективного управления образовательными системами различного уровня;
- c) соединение принципов менеджмента и педагогики;
- d) управление на основе педагогических закономерностей.

**18. Согласно М. Поташнику, управление считается эффективным, если характеризуется свойствами (укажите одно неверное)**

- a) системность;
  - b) диагностичность;
  - c) партисипативность;
  - d) прогностичность;
  - e) цикличность;
  - f) целенаправленность.
- 19. Управление, согласно М. Поташнику, является эффективным, если оно удовлетворяет следующим требованиям (укажите одно неверное)**
- a) учёт человеческого фактора;
  - b) соответствие механизма управления сложности объекта;
  - c) наличие хорошей обратной связи;
  - d) обеспеченность финансовыми ресурсами;
  - e) наличие резервов: времени, вариантов управленческих решений;
  - f) выбор диагностических критериев достижения результата.
- 20. Социально-педагогические системы с позиции системного подхода включают компоненты:**
- a) цели, задачи, реальные результаты и ресурсы;
  - b) цели, задачи, реальные результаты, стратегию, ресурсы и технологии;
  - c) цели, результаты, технологии, стратегии, ресурсы и методы.
- 21. Комплексный подход к управлению образовательными системами, согласно Лапицкому О.И., включает (укажите правильные ответы)**
- a) всесторонне рассмотрение комплекса условий, подходов, методов и результатов деятельности учреждения;
  - b) выявление системообразующих факторов системы, повышающих её целостность и стабильность функционирования;
  - c) выявление наиболее оптимальной организационной структуры управления образовательным учреждением и механизмов внутренней и внешней среды ОУ и обоснование роли социума на решение задач воспитания и обучения;
  - d) обоснование взаимосвязанности в работе государственно-общественных органов управления ОУ.
- 22. Открытость школы как социально-педагогической системы не определяют (укажите один ответ).**
- a) социальный заказ.
  - b) взаимодействие с социальными партнерами.
  - c) государственно-общественный характер управления образованием.
  - d) учебные планы и программы.

**Ключ к тесту:**

<b>1</b>	<b>2</b>	<b>3</b>	<b>4</b>	<b>5</b>	<b>6</b>	<b>7</b>	<b>8</b>	<b>9</b>	<b>10</b>	<b>11</b>
a, c	c	d	c	e	c	a, b	e	e	d	1d,2b,3f, 4d,5c,6a
<b>12</b>	<b>13</b>	<b>14</b>	<b>15</b>	<b>16</b>	<b>17</b>	<b>18</b>	<b>19</b>	<b>20</b>	<b>21</b>	<b>22</b>
a	b	a	d	e	c, d	b	d	b	b,c,d	d

**Тест № 5**

Инструкция к выполнению.

Тренировочные тесты содержат задания открытой формы, где надо дописать верное определение, а также задания на выбор одного или нескольких правильных ответов, а также

задания на соответствие. При выполнении теста следуйте указаниям, сформулированным в начале каждого тестового задания.

Тесты для контроля и самопроверки

1. Международное соглашение о правах ребенка, провозглашенное Генеральной Ассамблеей Организации Объединенных Наций в 1989 году, называется

- а) Конвенцией о правах ребёнка
- б) Хартией прав человека
- в) Национальной доктриной образования
- г) Декларацией прав ребенка

2. Семья - это:

а) организованная социальная группа, которая обусловлена потребностью общества в физическом и духовном самовоспроизводстве;

б) организованная социальная группа, члены которой связаны общностью быта, взаимной моральной ответственностью и социальной необходимостью, которая обусловлена потребностью общества в физическом и духовном самовоспроизводстве;

в) организованная социальная группа, члены которой связаны общностью быта.

3. Назовите установленные государством формы устройства детей-сирот и детей оставшихся без попечения родителей в РФ:

- а) государственные формы устройства (детские дома, интернаты и т.п)
- б) приёмные семьи;
- в) патронатные семьи;
- г) опека и попечительство;
- д) усыновление (удочерение);
- е) фостеровская (замещающая) семья.

3. Документ, регулирующий деятельность общеобразовательных учреждений и являющийся основой для разработки учреждением устава, – это ...

- а) Концепция модернизации российского образования
- б) Типовое положение об общеобразовательном учреждении
- в) Федеральная целевая программа развития образования
- г) Конституция Российской Федерации

4. Право образовательного учреждения на выдачу своим выпускникам документа государственного образца о соответствующем уровне образования возникает с момента его ...

- а) лицензирования
- б) регистрации
- в) государственной аккредитации
- г) аттестации

5. Общее руководство государственным, муниципальным образовательным учреждением осуществляет...

- а) совет образовательного учреждения
- б) родительский совет
- в) методическое объединение
- г) попечительский совет

6. Федеральный орган исполнительной власти, проводящий государственную образовательную политику и осуществляющий управление в области образования и науки, называется Министерством ...

- а) высшего и среднего образования
- б) образования и науки
- в) народного просвещения
- г) общего и профессионального образования

7. В правовой статус работника образования входят:
- а) правосубъектность ;
  - б) установленные законом права и обязанности;
  - в) гарантии установленных прав;
  - г) ответственность субъекта за неисполнение обязанностей;
  - д) гарантированные законом льготы .
8. Граждане Российской Федерации имеют право на получение образования на родном языке
- а) основного общего
  - б) среднего (полного) общего
  - в) начального
  - г) высшего профессионального
9. Законодательство Российской Федерации в области образования не включает в себя ...
- а) Декларацию принципов толерантности
  - б) Конституцию Российской Федерации
  - в) Закон Российской Федерации «Об образовании»
  - г) нормативные правовые акты субъектов Российской Федерации в области образования
10. Государственный образовательный стандарт в условиях современной системы образования по Закону Российской Федерации «Об образовании»...
- а) является основой объективной оценки уровня образования и квалификации выпускников независимо от формы получения образования
  - б) гарантирует получение бесплатного общего и на конкурсной основе бесплатного профессионального образования в государственных и муниципальных образовательных учреждениях
  - в) обеспечивает качество подготовки специалистов
  - г) обеспечивает право на равноценное образование
11. В соответствии с Законом «Об образовании» Российской Федерации формой получения образования не является ...
- а) непрерывное образование
  - б) семейное образование
  - в) самообразование
  - г) экстернат
12. Дополнительное образование в соответствии с Законом Российской Федерации «Об образовании» предполагает ...
- а) всестороннее удовлетворение образовательных потребностей граждан и обеспечение непрерывного повышения квалификации +
  - б) реализацию содержания соответствующих программ в системе детских юношеских спортивных школ
  - в) подготовку детей в домах творчества
  - г) углубленное освоение образовательных программ
13. Целью Программы развития педагогического образования России является ...
- а) создание условий для развития системы непрерывного педагогического образования
  - б) разработка региональных программ подготовки педагогических кадров
  - в) обновление правовых основ непрерывного педагогического образования
  - г) создание сбалансированности государственного общественного и личного приоритетов в образовании

14. У образовательного учреждения возникает право на образовательную деятельность с момента...
- а) выдачи лицензии
  - б) регистрации
  - в) государственной аккредитации
  - г) уплаты налогов
15. Общее руководство государственным или муниципальным высшим учебным заведением осуществляет \_\_\_ совет
- а) ученый
  - б) педагогический
  - в) попечительский
  - г) ректорский
16. К приоритетным задачам модернизации российского образования не относятся ...
- а) усиление государственного контроля за качеством образования
  - б) обеспечение государственных гарантий доступности и равных возможностей получения полноценного образования
  - в) достижение нового современного качества дошкольного, общего и профессионального образования
  - г) формирование в системе образования нормативно-правовых и организационно-экономических механизмов привлечения и использования внебюджетных ресурсов
17. Документ, защищающий права ребенка и имеющий обязательную силу для подписавших его стран, - это ...
- а) Конвенция
  - б) Декларация
  - в) Программа
  - г) Концепция
18. «Конвенция ООН о правах ребенка» была ратифицирована в России в \_\_\_ году
- а) 1990
  - б) 1994
  - в) 1989
  - г) 1918
19. Ребенком является лицо в возрасте до \_\_\_ лет
- а) 18
  - б) 16
  - в) 14
  - г) 12
20. Признание ребенка полноценной и полноправной личностью впервые в истории провозгласила ...
- а) «Конвенция ООН о правах ребенка»
  - б) «Всеобщая декларация прав человека»
  - в) «Всемирная декларация об обеспечении выживания, защиты и развития детей»
  - г) «Конституция Российской Федерации»
21. Комплекс международно-правовых стандартов в отношении защиты и обеспечения благополучия детей содержится в(во)...
- а) «Конвенции ООН о правах ребенка»
  - б) «Всеобщей декларации прав человека»
  - в) «Конституции Российской Федерации»
  - г) «Декларации «Мир, пригодный для жизни детей»



22. Права учащихся образовательного учреждения определяются...
- а) Уставом образовательного учреждения
  - б) Типовым положением об образовательном учреждении
  - в) Общим собранием родителей
  - г) Общим собранием учеников
23. Защита ребенка от информации, наносящей вред его здоровью, нравственному и духовному развитию, гарантируется ...
- а) Федеральным законом об основных гарантиях прав ребенка Российской Федерации
  - б) Законом Российской Федерации «Об Образовании»
  - в) Конституцией Российской Федерации
  - г) Декларацией принципов толерантности
24. Согласно «Всеобщей Декларации прав человека» к элементарным правам личности не относится право на ...
- а) труд
  - б) жизнь
  - в) свободу
  - г) личную неприкосновенность
25. Процедура назначения или выборов руководителя общеобразовательного учреждения определяется ...
- а) Уставом общеобразовательного учреждения
  - б) муниципальными организациями местного самоуправления
  - в) Законом Российской Федерации «Об образовании»
  - г) Образовательной программой
26. Документ, регулирующий деятельность общеобразовательных учреждений и являющийся основой для разработки учреждением устава, - это ...
- а) Типовое положение об общеобразовательном учреждении
  - б) Закон Российской Федерации «Об образовании»
  - в) Положение о порядке аттестации педагогических и руководящих работников государственных и муниципальных образовательных учреждений
  - г) Федеральная целевая программа развития образования
27. Одна из главных задач общеобразовательного учреждения - это ...
- а) создание благоприятных условий для умственного, нравственного, эмоционального и физического развития личности
  - б) обучение и воспитание сообразно уровням и формам получения образования
  - в) сохранение школьных традиций
  - г) получение образования на родном языке
28. В соответствии с Типовым положением об образовательном учреждении учредителем государственного образовательного учреждения является ...
- а) федеральный орган государственной власти или орган государственной власти субъекта РФ
  - б) частное лицо
  - в) коммерческая организация
  - г) орган местного самоуправления
29. Отношения между учредителем и общеобразовательным учреждением, не урегулированные уставом учреждения, определяются ...
- а) договором, заключенным между учредителем и общеобразовательным учреждением
  - б) соглашением

- в) контрактом
  - г) приказом
30. Разграничение полномочий между руководителем и органами самоуправления общеобразовательного учреждения определяется ...
- а) Уставом общеобразовательного учреждения
  - б) Законом Российской Федерации «Об образовании»
  - в) администрацией школы
  - г) Советом школы
31. Совет образовательного учреждения формируется в соответствии с ...
- а) Уставом общеобразовательного учреждения
  - б) приказом руководителя
  - в) желаниями учащихся
  - г) трудовым договором
32. В Уставе образовательного учреждения в обязательном порядке указывается ...
- а) статус образовательного учреждения
  - б) характеристика материальной базы
  - в) расписание занятий
  - г) структурное подразделение образовательного учреждения, имеющее право осуществлять образовательный процесс
33. Типовое положение об образовательном учреждении утверждается ...
- а) Постановлением Правительства Российской Федерации
  - б) Государственной думой
  - в) Министерством образования Российской Федерации
  - г) муниципальным органом управления образованием
34. Нормативный документ, характеризующий цели, задачи, структуру определенных типов учебных заведений и устанавливающий порядок деятельности школ, - это ...
- а) Устав образовательного учреждения
  - б) Типовое положение об образовательном учреждении
  - в) Программа деятельности образовательного учреждения
  - г) Концепция развития школы
35. Типовое положение об образовательном учреждении регламентирует деятельность государственных и муниципальных образовательных учреждений одного(ой) ...
- а) вида
  - б) типа
  - в) организационно-правовой формы
  - г) уровня образования
36. Совет образовательного учреждения формируется в соответствии с ...
- а) Уставом общеобразовательного учреждения
  - б) приказом руководителя
  - в) желаниями учащихся
  - г) трудовым договором

**Тест №6** на знание Федерального Закона РФ « Об образовании в Российской Федерации» № 273-ФЗ (вступил в силу 1 сентября 2013 г)

*Выберите один или несколько правильных ответов.*

1. В Российской Федерации образование может быть получено в образовательных организациях в следующих формах:

- а) очная форма обучения
- б) заочная форма обучения
- в) экстернат

- г) самообразование
2. Среднее общее образование может быть получено в форме:
- а) семейного образования
  - б) самообразования
  - в) в организациях, осуществляющих образовательную деятельность
  - г) всё вместе взятое
3. Форма получения общего среднего образования определяется:
- а) самим обучающимся
  - б) родителями несовершеннолетнего обучающегося (законными представителями)
  - в) органами местного самоуправления по согласованию с родителями
4. Какие из перечисленных типов образовательных организаций указаны с ошибкой?
- а) профессиональная образовательная организация
  - б) общеобразовательная организация дошкольного образования
  - в) организация дополнительного профессионального образования
  - г) образовательная организация общего образования
  - д) образовательная организация высшего профессионального образования
  - е) организация дополнительного образования
5. Какие из перечисленных ниже элементов наименования образовательной организации являются обязательными?
- а) указание на субъект РФ, в котором осуществляется образовательная деятельность
  - б) специальное наименование в соответствии с особенностями осуществляемой образовательной деятельности (при наличии)
  - в) указание на тип образовательной организации
  - г) указание на организационно-правовую форму
6. В образовательных организациях, реализующих программы дошкольного образования плата с родителей (законных представителей) взимается:
- а) за присмотр и уход за детьми
  - б) за реализацию образовательных программ дошкольного образования
  - в) на содержание недвижимого имущества государственных и муниципальных образовательных организаций дошкольного образования
  - г) за дополнительные образовательные услуги
  - д) за всё вместе взятое
7. Компенсация родителям детей, посещающих образовательные организации дошкольного образования выплачивается в размере, устанавливаемом нормативно-правовыми актами:
- а) местных органов власти
  - б) субъектов РФ
  - в) федеральных органов власти
8. Финансовое обеспечение получения дошкольного образования в частных дошкольных образовательных организациях осуществляется
- а) органами местного самоуправления муниципальных районов и городских округов
  - б) органами государственной власти субъектов Российской Федерации
  - в) физическими и юридическими лицами
  - г) родителями (законными представителями) детей, получающих дошкольное образование
9. Требования обязательности среднего общего образования применительно:

- а) ко всем гражданам РФ в возрасте до 18 лет
- б) к конкретному обучающемуся до достижения им возраста 18 лет
- в) к тем гражданам до 18 лет, которые не получили общее среднее образование

10. Оставить общеобразовательную организацию до получения основного общего образования может обучающийся:

- а) любой по собственному желанию
- б) не справившийся с образовательными программами
- в) по решению педагогического совета
- г) достигший возраста 15 лет
- д) всё вместе взятое.

11. Оставление общеобразовательной организации до получения основного общего образования возможно:

- а) по согласованию с родителями (законными представителями) несовершеннолетнего обучающегося
- б) по согласованию с комиссией по делам несовершеннолетних и защите их прав
- в) при обязательном решении по продолжению освоения несовершеннолетним обучающимся программ основного общего образования в иной форме обучения и с его согласия по трудоустройству
- г) всё вместе взятое

12. Под автономией образовательной организации понимается:

- а) самостоятельность в осуществлении образовательной, научной, административной, финансово-экономической деятельности
- б) статус образовательной организации, предоставляющей ей более свободно распоряжаться финансовыми средствами
- в) право на самостоятельное принятие решений без согласования с учредителем.

13. Определение списка учебников для обучающихся в соответствии с утверждённым федеральным перечнем учебников, а также учебных пособий, допущенных к использованию при реализации образовательных программ является компетенцией:

- а) федеральных органов исполнительной власти, осуществляющих управление в сфере образования
- б) органов исполнительной власти субъектов РФ, осуществляющих управление в сфере образования
- в) органов местного самоуправления, осуществляющих управление в сфере образования
- г) учредителя
- д) образовательной организации

14. Филиалы и представительства образовательных организаций

- а) не являются юридическими лицами и действуют на основании устава образовательной организации
- б) являются юридическими лицами и ведут образовательную деятельность в соответствии с уставом образовательной организации
- в) являются структурными подразделениями образовательной организации с правом юридического лица

15. К малокомплектным образовательным организациям, реализующим основные общеобразовательные программы, относят исходя

- а) из удалённости этих образовательных организаций от иных образовательных организаций
- б) транспортной доступности
- в) численности обучающихся
- г) всё вместе взятое

16. Образовательные организации, реализующие основные общеобразовательные программы, относятся к малокомплектным образовательным организациям <.....>

- а) органами местного самоуправления, в ведении которых находятся соответствующие образовательные организации
- б) органами государственной власти субъектов Российской Федерации
- в) органами государственной власти субъектов Российской Федерации в соответствии с критериями, установленными Правительством Российской Федерации
- г) Министерством образования и науки Российской Федерации

17. Субсидии на возмещение затрат частных организаций, осуществляющих образовательную деятельность по реализации основных общеобразовательных программ, рассчитываются с учётом

- а) понесённых затрат родителей (лиц их замещающих) на обучение в данной образовательной организации
- б) уровня реализуемых программ и количества обучающихся
- в) нормативов, определяемых органами государственной власти субъектов РФ.

18. Деятельность, направленная на разработку, апробацию и внедрение новых образовательных технологий, образовательных ресурсов, <.....>

- а) является инновационной деятельностью
- б) является экспериментальной деятельностью

19. До 1 января 2016 года образовательные учреждения начального профессионального образования должны переименоваться в:

- а) общеобразовательные организации
- б) образовательные организации среднего профессионального образования
- в) профессиональные образовательные организации
- г) учебные центры профессиональных квалификаций

20. Государственная аккредитация образовательной деятельности проводится по:

- а) основным образовательным программам, реализуемым в соответствии с федеральными государственными образовательными стандартами
- б) основным образовательным программам, реализуемым в соответствии с образовательными стандартами
- в) основным образовательным программам, реализуемым в соответствии с федеральными государственными образовательными стандартами, за исключением образовательных программ дошкольного образования
- г) основным образовательным программам, реализуемым в соответствии с федеральными государственными образовательными стандартами, и дополнительным образовательным программам, реализуемым в соответствии с федеральными государственными требованиями

21. Педагог организации, осуществляющей образовательную деятельность, <.....> осуществлять платную индивидуальную педагогическую деятельность с лицами, обучающимися в данной организации?

- а) вправе
- б) не вправе
- в) обязан
- г) вправе, если это не ведет к конфликту его интересов
- д) вправе на основании лицензии

22. Какие из перечисленных ниже социальных гарантий педагогическим работникам сохранены в Федеральном законе «Об образовании в РФ»?

- а) длительный отпуск сроком до одного года не реже, чем через каждые 10 лет непрерывной педагогической работы

б) повышение квалификации за счет средств работодателя не реже одного раза в три года

в) досрочное назначение трудовой пенсии по старости

г) все перечисленные

23. Какие из перечисленных ниже социальных гарантий педагогам предусмотрены в законопроекте?

а) ежемесячная денежная компенсация в целях содействия обеспечению книгоиздательской продукцией и периодическими изданиями

б) ежегодный основной удлиненный оплачиваемый отпуск

в) компенсация расходов на оплату жилых помещений, отопления и освещения (для сельской местности)

г) все перечисленные

24. Использование дистанционных образовательных технологий и (или) электронного обучения <.....>

а) допускается при реализации образовательных программ различных уровня и направленности

б) допускается только на заочной форме обучения

в) не допускается при сочетании различных форм обучения

г) рекомендуется только для профессиональных образовательных программ

Таблицы правильных ответов: Тест № 5

<b>1</b>	<b>2</b>	<b>3</b>	<b>4</b>	<b>5</b>	<b>6</b>	<b>7</b>	<b>8</b>	<b>9</b>	<b>10</b>
а	б	абвгд	б	в	а	б	авгд	абвгд	а
<b>11</b>	<b>12</b>	<b>13</b>	<b>14</b>	<b>15</b>	<b>16</b>	<b>17</b>	<b>18</b>	<b>19</b>	<b>20</b>
а	б	б	в	а	а	в	а	г	а
<b>21</b>	<b>22</b>	<b>23</b>	<b>24</b>	<b>25</b>	<b>26</b>	<b>27</b>	<b>28</b>	<b>29</b>	<b>30</b>
в	б	г	б	г	б	а	в	а	г
<b>31</b>	<b>32</b>	<b>33</b>	<b>34</b>	<b>35</b>	<b>36</b>	<b>37</b>			
а	а	г	б	а	в	б			

Тест № 6

<b>1</b>	<b>2</b>	<b>3</b>	<b>4</b>	<b>5</b>	<b>6</b>	<b>7</b>	<b>8</b>	<b>9</b>	<b>10</b>	<b>11</b>	<b>12</b>
абвг	г	б	бд	вг	аг	б	б	б	г	г	а
<b>13</b>	<b>14</b>	<b>15</b>	<b>16</b>	<b>17</b>	<b>18</b>	<b>19</b>	<b>20</b>	<b>21</b>	<b>22</b>	<b>23</b>	<b>24</b>
д	а	г	в	в	б	в	в	г	г	бвг	а

### Вопросы к зачёту

1. Что такое система? Какие бывают системы?
2. Перечислите основные компоненты и атрибуты (свойства) образовательных систем.
3. Обоснуйте ваше понимание открытости и динамичности образовательной системы.
4. Докажите, что учебное занятие представляет собой целостную образовательную систему.
5. В чём сущность управления и педагогического менеджмента?
6. Признаки государственного и общественного характера образования.
7. Государственные органы управления образованием и их основные полномочия.
8. Органы общественного самоуправления и их основные функции (управляющий совет и попечительский совет).
9. Основные принципы управления образовательными системами
10. Назовите методы управления и охарактеризуйте достоинства каждого из них
11. В чём проявляется специфика семьи как воспитательного коллектива и педагогической системы?

12. Перечислите методы работы учителя-воспитателя с семьёй учащихся
13. Цель и задачи методической работы в образовательном учреждении, её основные компоненты.
14. Формы методической работы
15. Формы повышения квалификации педагогических кадров
16. Компоненты управленческой культуры руководителя образовательного учреждения
17. Цель аттестации педагогических кадров, требования к аттестации. Положение Минобрнауки о порядке аттестации педагогических кадров
18. Система образования в РФ и конституционные основы её функционирования.
19. Основные элементы системы образования и их взаимодействие.
20. Типы и виды образовательных учреждений и организаций. Автономные образовательные учреждения и их отличие от казённых и бюджетных.
21. Порядок создания образовательных учреждений, их реорганизации и ликвидации.
22. Порядок финансирования образовательного учреждения.
23. Система оплаты труда работников образования и внедрение НСОТ, направленной на повышение качества и результатов деятельности.
24. Система государственного контроля качества образования.
25. Органы управления образованием.
26. Аттестация и аккредитация образовательных учреждений.
27. Основные положения Федерального закона РФ « Об образовании в Российской Федерации» № 273-ФЗ (вступил в силу 1 сентября 2013 г)
28. Основные положения Закона РФ «Об основных гарантиях прав ребенка в РФ».
29. Особенности правового положения участников образовательного процесса.
30. Документы ООН и ЮНЕСКО по вопросам образования, защиты интересов педагогов и учащихся.
31. Программа модернизации педагогического образования. Приоритетный проект «Образование»

## **7. ПЕРЕЧЕНЬ ИНФОРМАЦИОННЫХ ТЕХНОЛОГИЙ ИСПОЛЬЗУЕМЫХ В ПРОЦЕССЕ ОБУЧЕНИЯ**

**Информационные технологии** – обучение в электронной образовательной среде с целью расширения доступа к образовательным ресурсам, увеличения контактного взаимодействия с преподавателем, построения индивидуальных траекторий подготовки, объективного контроля и мониторинга знаний студентов.

В образовательном процессе по дисциплине используются следующие информационные технологии, являющиеся компонентами Электронной информационно-образовательной среды БГПУ:

- Официальный сайт БГПУ;
- Корпоративная сеть и корпоративная электронная почта БГПУ;
- Система электронного обучения ФГБОУ ВО «БГПУ»;
- Система тестирования на основе единого портала «Интернет-тестирования в сфере образования [www.i-exam.ru](http://www.i-exam.ru)»;
- Система «Антиплагиат.ВУЗ»;
- Электронные библиотечные системы;
- Мультимедийное сопровождение лекций и практических занятий;
- Тренажеры, виртуальные среды;

## 8 ОСОБЕННОСТИ ИЗУЧЕНИЯ ДИСЦИПЛИНЫ ДЛЯ ИНВАЛИДОВ И ЛИЦ С ОГРАНИЧЕННЫМИ ВОЗМОЖНОСТЯМИ ЗДОРОВЬЯ

При обучении лиц с ограниченными возможностями здоровья применяются адаптивные образовательные технологии в соответствии с условиями, изложенными в разделе «Особенности реализации образовательной программы для инвалидов и лиц с ограниченными возможностями здоровья» основной образовательной программы (использование специальных учебных пособий и дидактических материалов, специальных технических средств обучения коллективного и индивидуального пользования, предоставление услуг ассистента (помощника), оказывающего обучающимся необходимую техническую помощь и т. п.) с учётом индивидуальных особенностей обучающихся.

## 9 СПИСОК ЛИТЕРАТУРЫ И ИНФОРМАЦИОННЫХ РЕСУРСОВ

### 9.1 Литература

1. Андреев В.И. Педагогика: Учебный курс для творческого саморазвития. – 3-е изд/ В.И. Андреев. – Казань, Центр инновационных технологий, 2008. – 608 с (50 экз библиотечка БГПУ).
2. Борытко, Н. М. Педагогика: учеб. пособие для студентов высших учебных заведений/ Н.М. Борытко, И.А. Сорловцова, А.М. Байбаков; под ред.Н.М. Борытко. – М. Издательский центр «Академия», 2007. – 496с. (31 экз библиотечка БГПУ).
3. Воробьева, С.В. Основы управления образовательными системами: учебное пособие для студентов вузов/ С.В. Воробьева, М.: Изд. центр Академия, 2008. – 208 с. (17 экз библиотечка БГПУ).
4. Воробьева, С. В. Управление образовательными системами : учебник и практикум для вузов / С. В. Воробьева. — 2-е изд., перераб. и доп. — Москва : Издательство Юрайт, 2024. — 491 с. — (Высшее образование). — ISBN 978-5-534-07307-2. — Текст : электронный // Образовательная платформа Юрайт [сайт]. — URL: <https://urait.ru/bcode/538575> (дата обращения: 25.05.2024).
5. Загвязинский В.И. Педагогика: учебник для студ. учреждений высш. проф. образования / В.И. Загвязинский И.Н. Емельянова; под ред В.И. Загвязинского. – М.: Издательский центр «Академия», 2011. – 352 с. – (сер. Бакалавриат). (32 экз библиотечка БГПУ).
6. Лапицкий О.И. Управление образовательными системами: учебно-методическое пособие. – Благовещенск, изд-во БГПУ, 2016. – 281 с. (50 экз библиотечка БГПУ).
7. Образовательное право : учебник для вузов / А. И. Рожков [и др.] ; под редакцией А. И. Рожкова, В. Ю. Матвеева. — 4-е изд., перераб. и доп. — Москва : Издательство Юрайт, 2024. — 376 с. — (Высшее образование). — ISBN 978-5-534-12877-2. — Текст : электронный // Образовательная платформа Юрайт [сайт]. — URL: <https://urait.ru/bcode/536408> (дата обращения: 25.05.2024)
8. Педагогика : учеб.для студ. бакалавриата / под ред. А. П. Тряпицыной. - М. ; СПб. [и др.] : Питер, 2014. - 304 с. - (Стандарт третьего поколения). (16 экз библиотечка БГПУ).
9. Педагогика : учеб.пособие для бакалавров / под ред. П. И. Пидкасистого. - 3-е изд., испр. и доп. - М. : Юрайт, 2013. - 511 с. - (Бакалавр. Базовый курс) (40 экз библиотечка БГПУ).
10. Педагогика: Учебник для бакалавров заведений / под общ. ред. Л.С. Подымовой, В.А. Слестёнина . – М.: Издательство Юрайт, 2012 .–332 с. – Серия: Бакалавриат. Базовый курс. (40 экз библиотечка БГПУ).
11. Педагогический словарь: учебное пособие для студентов / В.И. Загвязинский, А.Ф. Закирова, Т.А. Строкова, под ред. В.И. Загвязинского .- М.: Изд.центр «Академия», 2008 . – 352 с. (24 экз библиотечка БГПУ).



12. Подласый И. П. Педагогика. В 2 т. / И. П. Подласый. - М. :Юрайт. - (Бакалавр.Углубленный курс). Т. 1. : Теоретическая педагогика : учебник для бакалавров / И. П. Подласый. - 2013. (21 экз библиот. БГПУ).
13. Симонов В.П. Педагогический менеджмент: Ноу-хау в образовании. - М.: Высшее образование, Юрайт, 2009. - 368 с. (10 экз библиот. БГПУ).
14. Слизкова, Е. В. Управление образовательными системами. Технологии внутришкольного управления : учебник и практикум для вузов / Е. В. Слизкова, Е. В. Воронина. — Москва : Издательство Юрайт, 2024. — 182 с. — (Высшее образование). — ISBN 978-5-534-04831-5. — Текст : электронный // Образовательная платформа Юрайт [сайт]. — URL: <https://urait.ru/bcode/539453> (дата обращения: 25.05.2024).

## 9.2 Базы данных и информационно-справочные системы

1. Информационная система «Единое окно доступа к образовательным ресурсам». - Режим доступа: <http://www.window.edu.ru/>
2. Портал научной электронной библиотеки. - Режим доступа: <http://elibrary.ru/defaultx.asp>
3. Сайт Российской академии наук. - Режим доступа: <http://www.ras.ru/>
4. Сайт Института научной информации по общественным наукам РАН. - Режим доступа: <http://www.inion.ru>
5. Сайт Министерства науки и высшего образования РФ. - Режим доступа: <https://minobrnauki.gov.ru>
6. Сайт Министерства просвещения РФ. - Режим доступа: <https://edu.gov.ru/>

## 9.3 Электронно-библиотечные ресурсы

1. ЭБС «Юрайт». - Режим доступа: <https://urait.ru>

## 10 МАТЕРИАЛЬНО-ТЕХНИЧЕСКАЯ БАЗА

Для проведения занятий лекционного и семинарского типа, групповых и индивидуальных консультаций, текущего контроля и промежуточной аттестации используются аудитории, оснащенные учебной мебелью, аудиторной доской, компьютером с установленным лицензионным специализированным программным обеспечением, с выходом в электронно-библиотечную систему и электронную информационно-образовательную среду БГПУ, мультимедийными проекторами, экспозиционными экранами.

Самостоятельная работа студентов организуется в аудиториях оснащенных компьютерной техникой с выходом в электронную информационно-образовательную среду вуза, в специализированных лабораториях по дисциплине, а также в залах доступа в локальную сеть БГПУ.

Лицензионное программное обеспечение: операционные системы семейства Windows, Linux; офисные программы Microsoft office, Libreoffice, OpenOffice; Adobe Photoshop, Matlab, DrWeb antivirus, IBM-SPSS.

**Разработчик:** Лапицкий О.И., кандидат педагогических наук, доцент, доцент кафедры педагогики и психологии

## **11 ЛИСТ ИЗМЕНЕНИЙ И ДОПОЛНЕНИЙ**